

HIMDECK122SV

TILLVERKAD I FRANCIJA

Manufacturas Gre, S.A. Aritz bidea n° 57
Belako industrialdea, apartado 69
48100 Munguia (Vizcaya) España
n° reg. Ind. 48-06762

DECK1



Läs bruksanvisningarna noggrant för alla delar i uppsättningen innan montering. Behåll denna bruksanvisning för framtida referens.
Icke-kontraktuella foton och bilder.

#1 03 - 07
Säkerhetsåtgärder.

#2 08 - 09
Förberedelse av platsen.

#3 10
Delar.

#4 11 - 20
Installering.

21 - 23

Garanti.

Spara den här sidan för framtida anspråk och / eller retur.

#1

Säkerhetsåtgärder.

Säkerhetsåtgärder.

Läs noga, förstå och följ all information i denna bruksanvisning innan du installerar och använder poolen.

Dessa varningar, instruktioner och säkerhetsriktlinjer tar upp några vanliga risker med vattenaktiviteter, men de kan inte täcka alla risker och faror i alla fall.

Var alltid försiktig, ha sunt förnuft och gott omdöme när du njuter av vattenaktiviteter. Spara denna information för framtida användning.

Ikke simmares säkerhet

Kontinuerlig, aktiv och vaksam övervakning av inte tillräckligt bra simmare och icke-simmare av en kompetent vuxen krävs alltid (kom ihåg att barn under fem år är i högsta risk för drunkning).

→ Utse en kompetent vuxen för att övervaka poolen varje gång den används.

→ Inte tillräckligt bra simmare eller icke-simmare

bör använda personlig skyddsutrustning när de använder poolen.

→ När poolen inte används eller är utan övervakning, ta bort alla leksaker från poolen och dess omgivning för att undvika att locka barn till poolen.

Säkerhetsanordningar

→ Vi rekommenderar att det installeras en barriär (och säkra alla dörrar och fönster, där så är tillämpligt) för att förhindra obehörig åtkomst till poolen.

→ Barriärer, poolöverdrag, poolalarm eller liknande säkerhetsanordningar är användbara hjälpmedel, men de ersätter inte kontinuerlig och kompetent övervakning av en vuxen.

Säkerhetsutrustning

→ Det rekommenderas att ha räddningsutrustning (t.ex. en ringboj) vid poolen.

→ Behåll en fungerande telefon och en lista över nödtelefonnummer nära poolen.

Säker användning av poolen

→ Uppmuntra alla användare, särskilt barn att lära sig simma.

→ Lär dig grundläggande livsstöd (Hjärt-lungräddning - HLR) och uppdatera denna kunskap regelbundet.

Detta kan bli en livräddande skillnad i en nödsituation

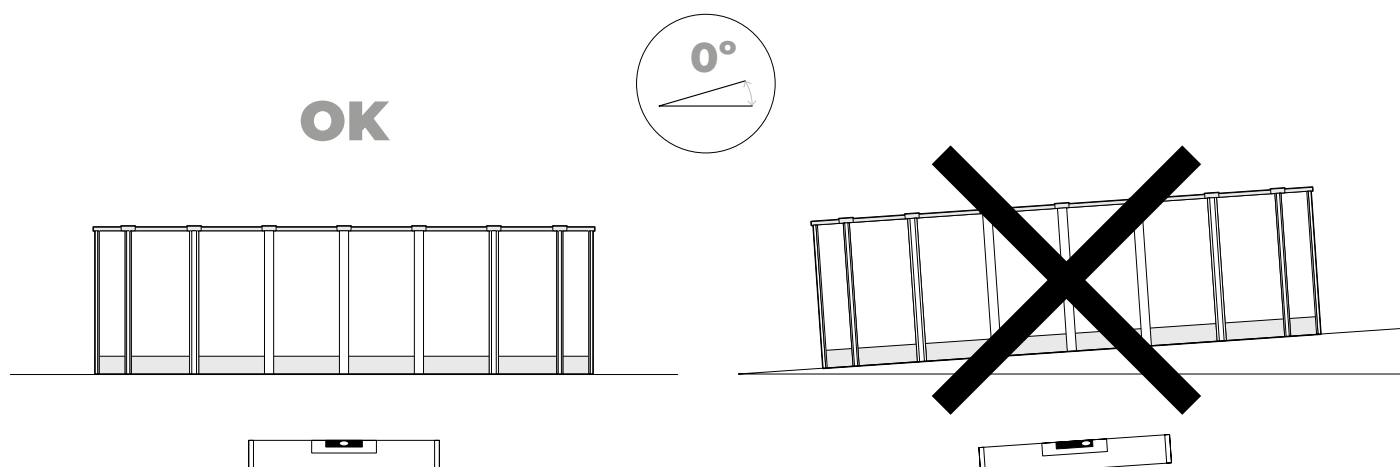

- Anstruera alla användare av poolen, inklusive barn, vad de ska göra i en nödsituation
- Dyk aldrig ner i en grund vattenmassa. Detta kan leda till allvarlig personskada eller dödsfall.
- Använd inte poolen när du använder alkohol eller mediciner som kan försämra din förmåga att använda poolen på ett säkert sätt.
- När poolöverdrag används ska du ta bort dem helt från vattenytan innan du går in i poolen.
- Skydda poolens användare från vattenrelaterade sjukdomar genom att hålla poolens vatten behandlat och utöva god hygien. Se riktlinjerna för vattenrening i användarhandboken.
- Förvara kemikalier (t.ex. vattenbehandling, rengörings- eller desinfektionsprodukter) utom räckhåll för barn.
- Skyltar ska visas på en framträdande plats inom 2 m från poolen.
- Avtagbara stegar ska placeras på en horisontell yta.
- Det är obligatoriskt att placera de bifogade piktogrammen på ett synligt ställe inom 2 m från bassängen.
- Placera de mobila stegarna på en horisontell yta.



VARNING

Varje elektrisk apparat med 220 V måste placeras minst 3,50 m från poolens kant.

Utrustningen ska anslutas till en spänning, med jordanslutning, skyddad av en jordfelsbrytare (RCD) med en nominell restström som inte överstiger 30 mA.

Läs instruktionerna noggrant och förvara för framtida referens.

**OM DU HAR NÅGOT PROBLEM,
KONTAKTA OSS!**

www.grepool.com/en/after-sales



F rvaringsinstruktioner.

Denna pall b r f rvaras p  ett plant golv, helst betong.

Om poolen ska monteras omedelbart:

- Revidera inneh llet.
- Montera den s  snart som m jligt f r att undvika deformation av delarna efter att ha sl ppt pallremmarna.

Om poolen inte ska monteras omedelbart:

- Ta inte bort remmarna fr n tr pallen.
- Om pallen m ste lossas och poolen inte ska monteras omedelbart, b r pallens byggas om f r att s kerst lla god fixering f r att undvika deformation av delarna (med hj lp av rep, remmar, etc).



NOTERA

I b da fallen, l gg vikten ovanp  f r att s kerst lla att delarna f rblir plana.
F rvara pallens p  en tillr ckligt ventilerad plats.

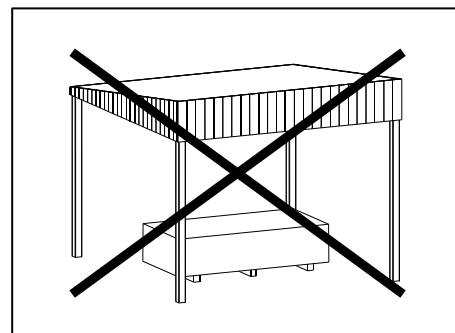
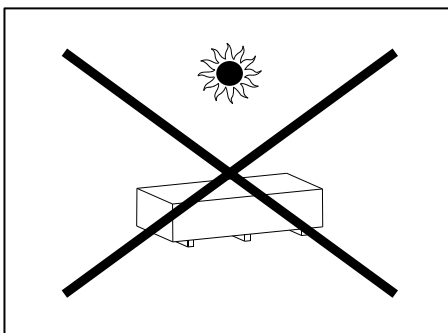
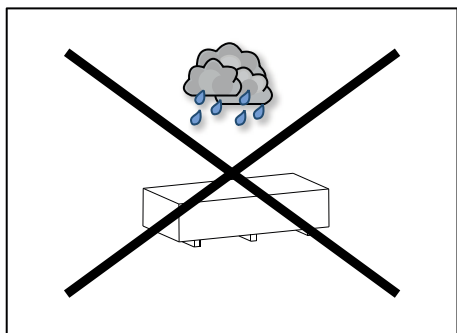
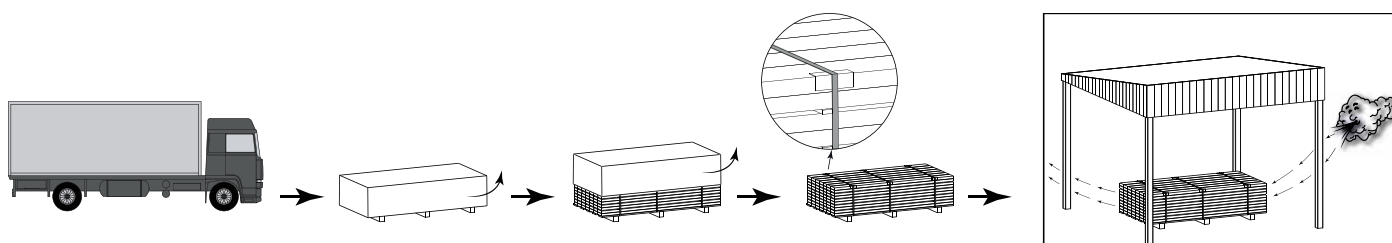

Obligatoriskt.

FICHE DE GARANTIE FABRICANT			
PISCINE CANELLE Piscine Bois RL 551 x 351 H119 All - 8 pans			
Référence	Designation	QTE	Unité
BOV551119	LOT Bois Pin V4	1	UN
KITBCANELLE	Bois Pin V4		
786266	Sabot renfort	2	UN
622564	Sac de Sable	1	UN

→ Det är obligatoriskt att behålla det för att kunna använda garantin



VIKTIG:

Utän dessa nummer kan du inte åberopa garantin.

1.1

VIKTIGT

I händelse av brott och/eller deformationer av träet, gör en fullständig inventering av delarnas tillstånd innan du begär dem från efterförsäljningen. På så sätt kommer alla bitarna i samma leverans.

Efter några månader sedan poolen är monterad rekommenderar vi att du använder ett vattenbaserat färgämne för att återfukta träet. Kom ihåg att trä är en levande varelse. Detta minskar uppkomsten av sprickor. Detta färgämne är att rekommendera på copping eftersom det är

mest utsatt för solljus och kemiska produkter. Om du bestämmer dig för att måla din pool, se till att produkten du använder är lämplig för trä som behandlats med Autoclave 4.

När du öppnar träpallen måste poolen monteras inom en period på högst två dagar. Dessutom föreslår vi att du gör detta på dagar utan regn för att undvika att träet fuktas, vilket komplicerar den slutliga monteringen.

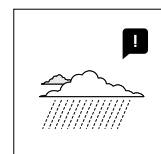
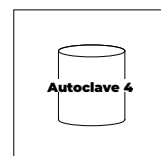
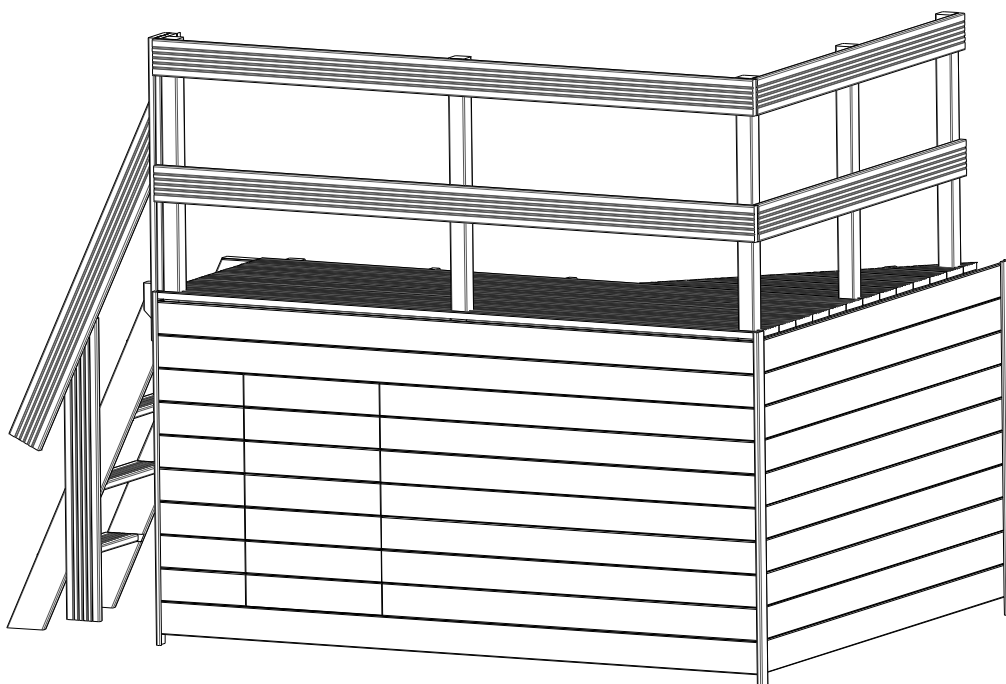

1.2

TRÄ: ETT LEVANDE MATERIAL

Trä är en naturprodukt, sprickorna som syns på träets kanter är helt normala och ändrar inte motståndsegenskaperna hos densamma.

Trä är alltid ett formbart material (från 3% till 4% av dimensionsvariationerna) med luftfuktighet och temperatursvängningar. Därför kan små sprickor uppstå och för att begränsa senare deformationer har de tekniska kriterierna respekterats avseende utformning, val av sektioner samt förpackning och fixeringsmetoder. Knutar är naturliga delar av trä; deras utseende och storlek varierar från en produkt till en annan. Utsöndringen av harts är ett naturligt fenomen av hartsartat trä. **Precis som inget träd**

är som ett annat träd, kan följande fotograferade element inte betraktas som defekter:



Sprickor



Harts



Nerver och långa knutar



Retention av steriliseringsprodukter



Skillnader i färgnyanser



Möglig yta



Runda knutar

Mögel kan dyka upp på träets yta, även om det inte tränger in i det och inte försämrar det. Efter att ha behandlats med UV-strålning blir trä med tiden gråaktigt utan att det påverkar dess hållbarhet. Lack kan appliceras på trä som behandlats i autoklav. Förutom skydd bidrar lack till träets skönhet och långa livslängd. I det här fallet, vänta tills träet har torkat helt innan du applicerar lacken.

VIKTIG:

SYLVESTER TUR BEHANDLAD I AUTOKLAV

Träet vi använder är utvald furu och torkat till 2,5 % före behandling i klass IV autoklav. Den har 10 års garanti mot insektsangrepp och mot röta för delarna i marken.



#2

Förberedelse av platsen.

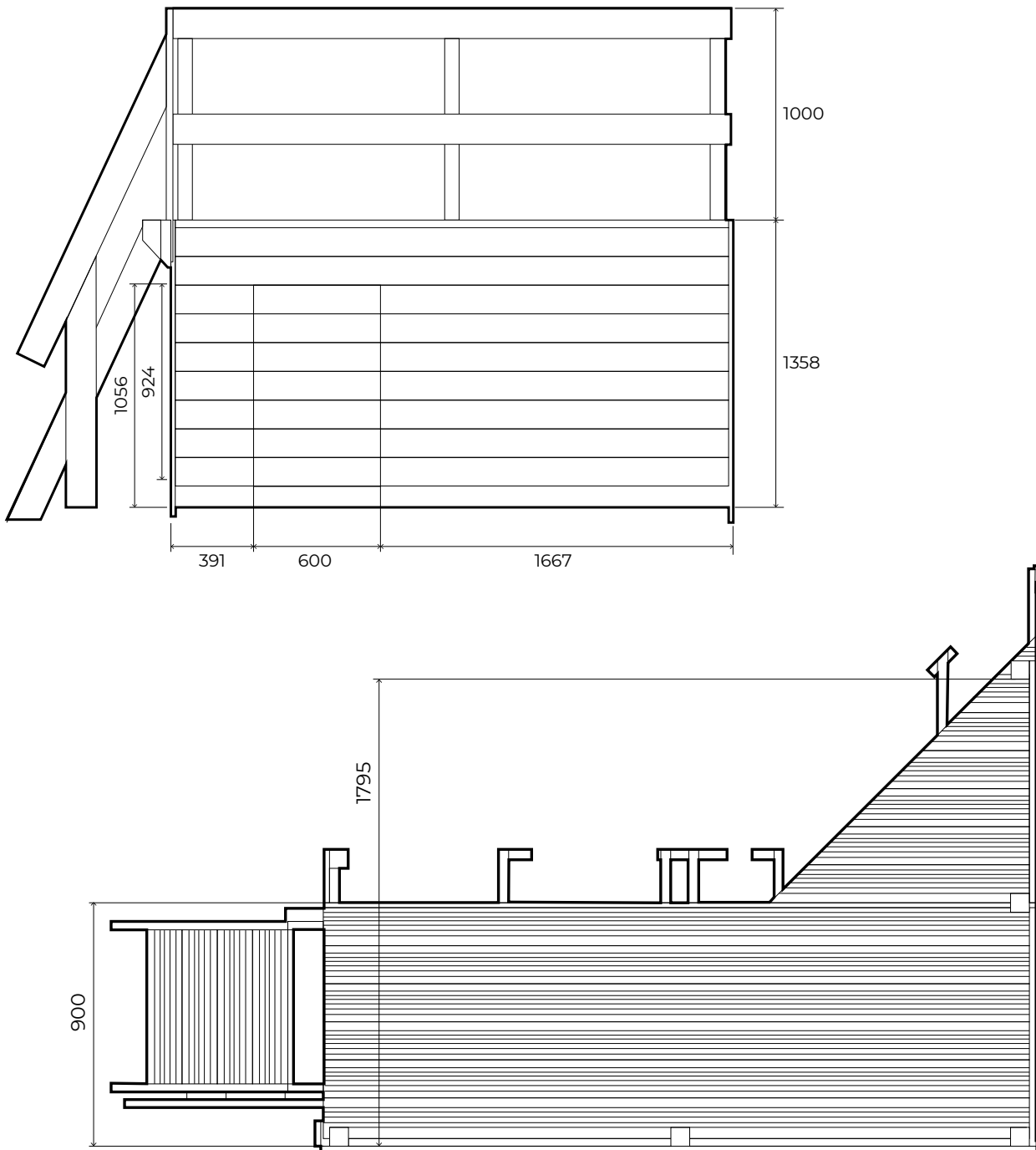

NÖDVÄNDIG YTA

Ref. 7900892 SAFRAN 2 + DECK

L: 8,47 x A: 4,57 x AL: 0,17 m = 6,58 m³ betong

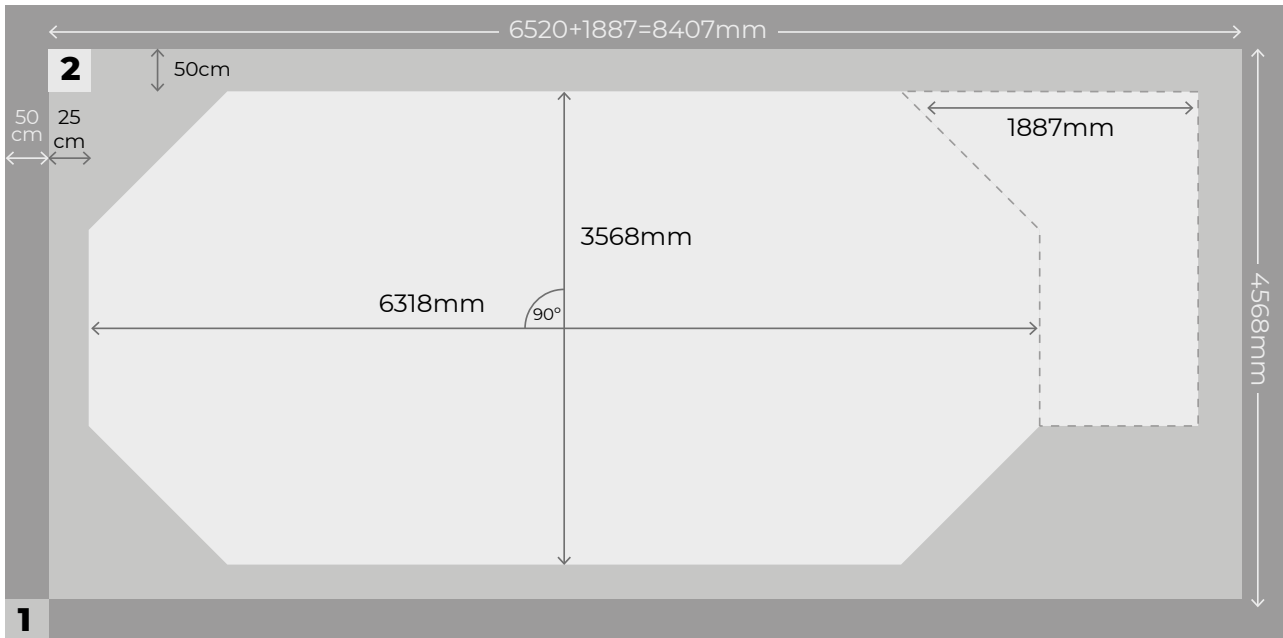

Ref. 790302 VASTO + DECK

L: 5,95 x A: 4,35 x AL: 0,10 m = 2,58 m³ betong

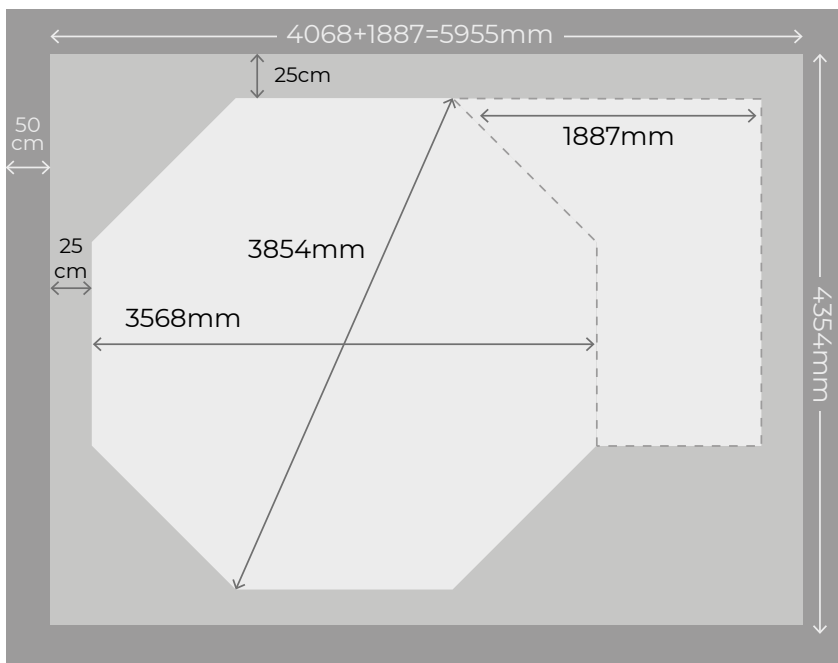

#3

Delar.

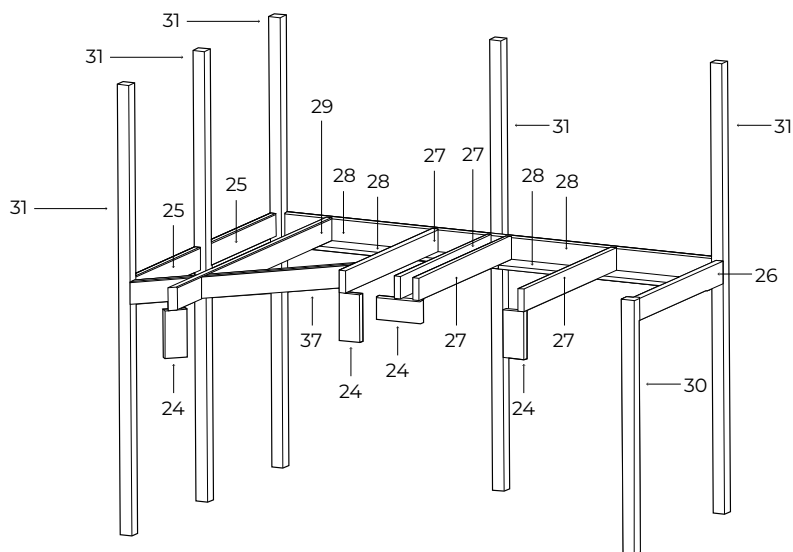
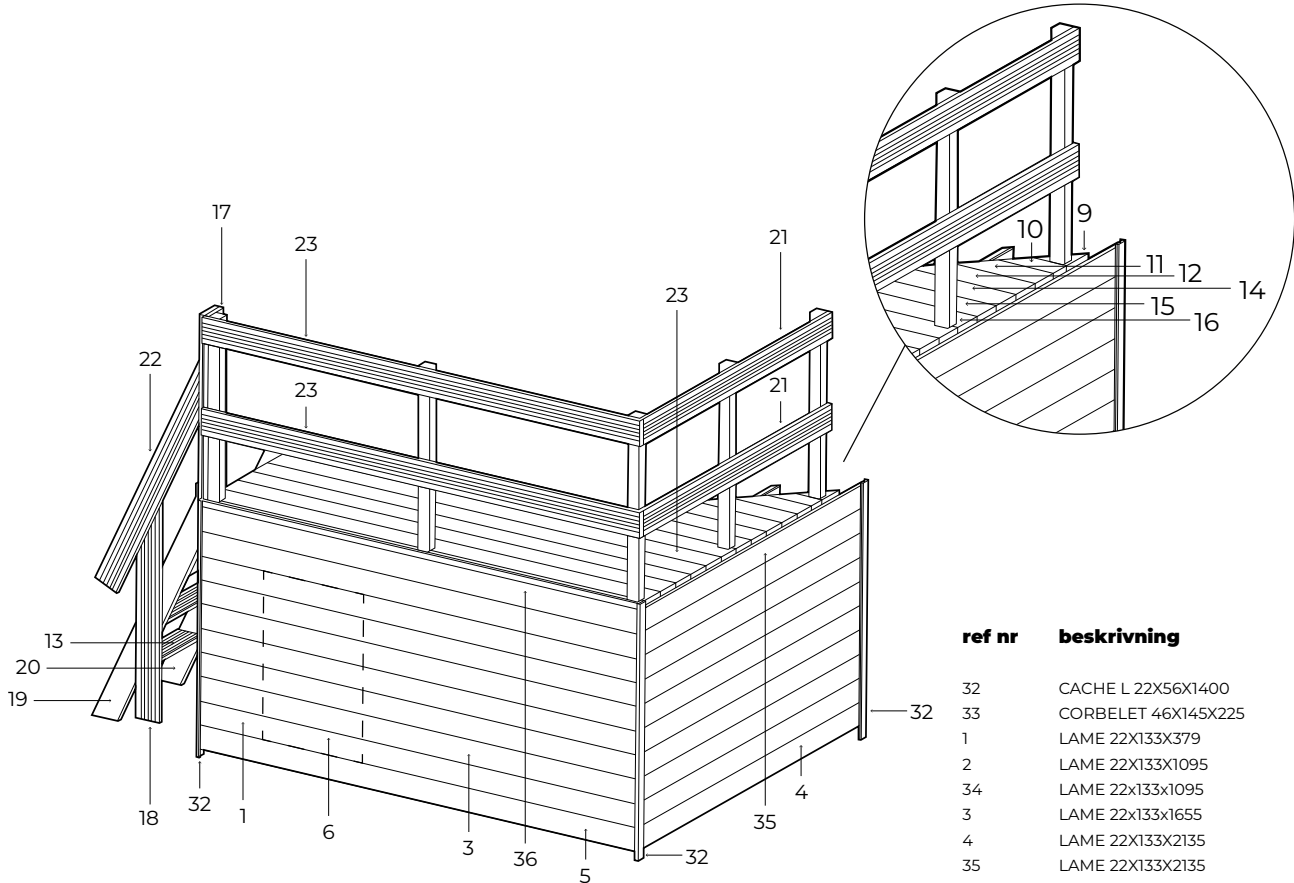

ref nr	beskrivning	qty
32	CACHE L 22X56X1400	3
33	CORBELET 46X145X225	2
1	LAME 22X133X379	7
2	LAME 22X133X1095	1
34	LAME 22x133x1095	1
3	LAME 22x133x1655	7
4	LAME 22X133X2135	9
35	LAME 22X133X2135	1
5	LAME 22X133X2634	2
36	LAME 22X1332634	1
19	LIM F ECH 28/145/1.612	1
20	LIM G ECH 28/145/1.612	1
13	MARCHE ECH 28X145X586	4
9	MARG STD 28X145X115	1
10	MARG STD 28X145X260	1
11	MARG STD 28X145X405	1
12	MARG STD 28X145X550	1
14	MARG STD 28X145X695	1
15	MARG STD 28X145X840	1
16	MARG STD 28X145X985	1
17	MARG STD 28X145X1000	1
18	MARG STD 28X145X1200	2
21	MARG STD 28X145X1795	2
22	MARG STD 28X145X1800	1
23	MARG STD 28X145X2634	9
6	PORTE 44X594X924	1
30	POTEAU 68/68/1330	1
31	POTEAU 68/68/2358	5
38	SOLIVE 36/120/369	1
25	SOLIVE 36/120/795	2
37	SOLIVE 36/120/841	1
26	SOLIVE 36/120/955	1
27	SOLIVE 36/120/1055	4
28	SOLIVE 36/120/1190	4
29	SOLIVE 36/120/1800	1
24	SUPPORT 36/120/250	4
8	TASSEAU 22/68/1124	2

#4

Installation.

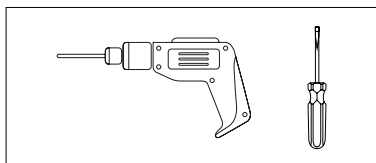
**OBS:**

Skruva loss de skuggade delarna av poolen.

NOT:

Innan du installerar däckat är det viktigt att poolen är installerad och fylld med vatten.



Bild 1



MONTERING VÄGGAR

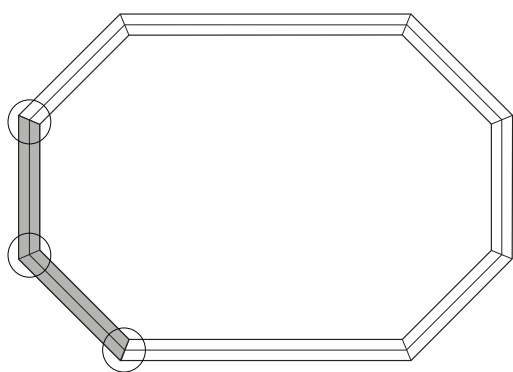
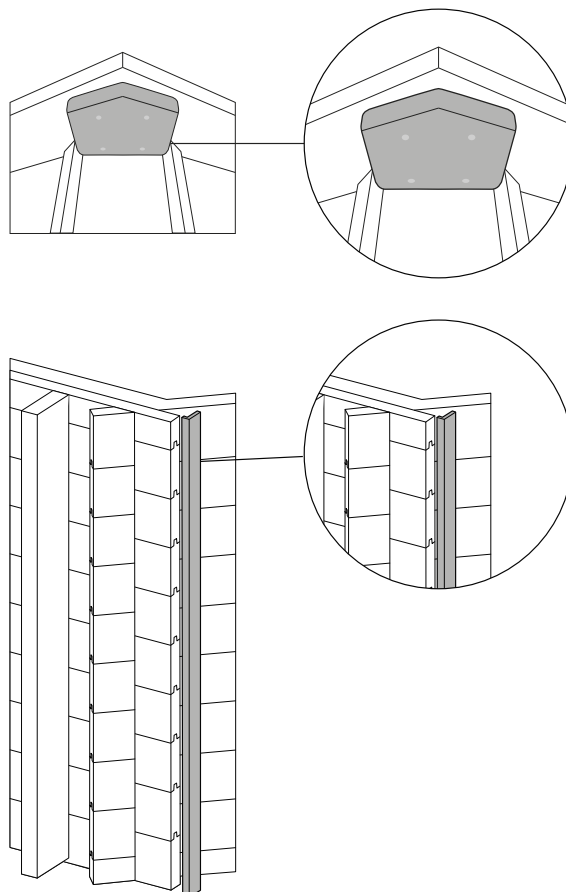
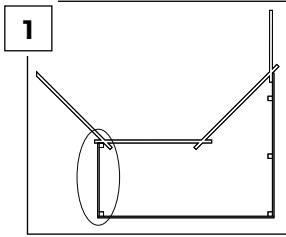

ref nr	beskrivning	qty
2	LAME 22x133x1095	9
4	LAME 22x133x2135	9
30	POTEAU 68/68/1330	1
31	POTEAU 68/68/2358	4
34	LAME 22x133x1095	1
35	LAME 22x133x2135	1

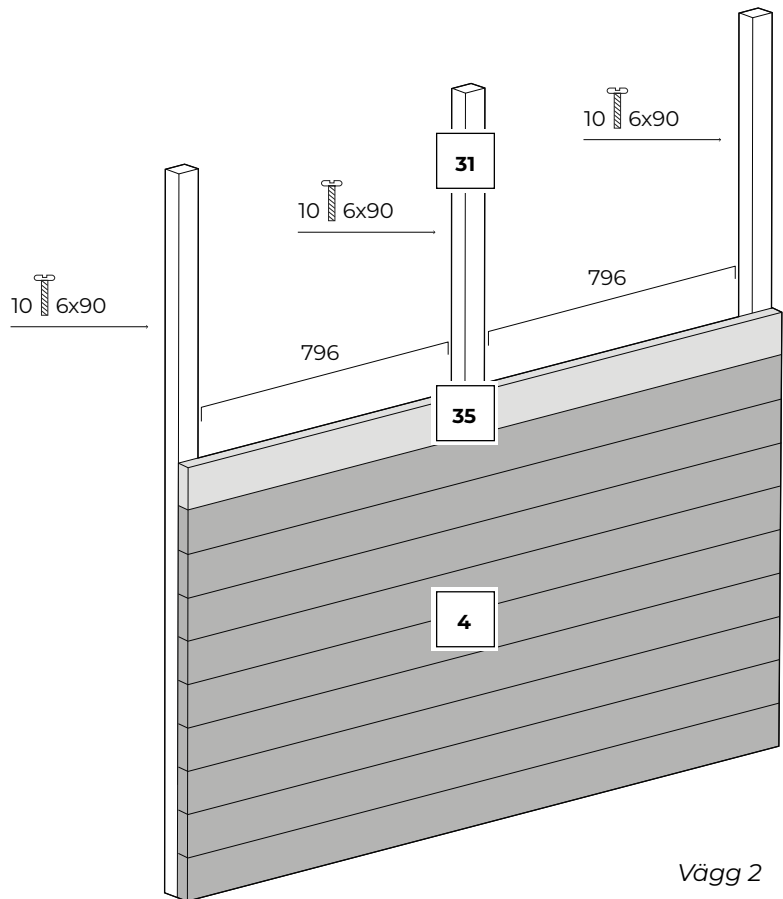
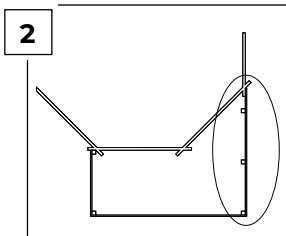
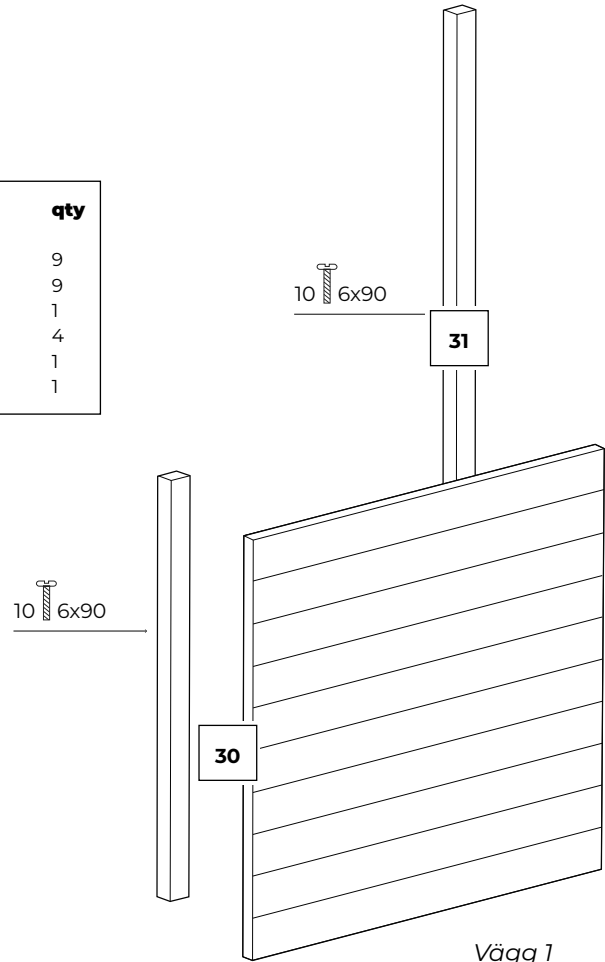
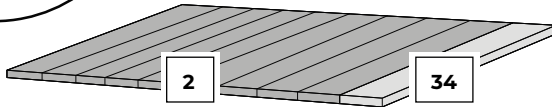
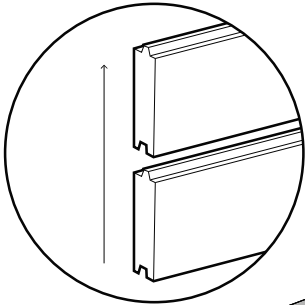

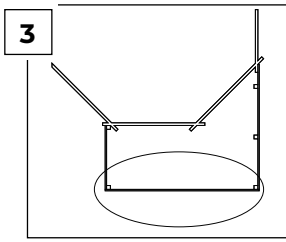

ref nr	beskrivning	qty
5	LAME 22x133x2634	1
36	LAME 22x133x2634	1

Sätt ihop båda väggarna med 2 lister (36 och 5).

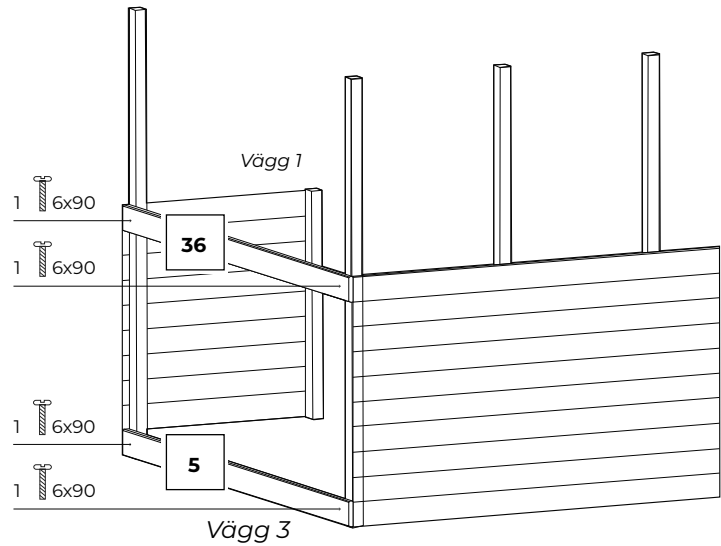

Vägg 2

Bild 4



OBS:

Vi måste skära av fliken (hane) på den nedre listan (5) enligt bilden (minst 600 mm) för att kunna placera däckdörren i slutet av monteringsprocessen.

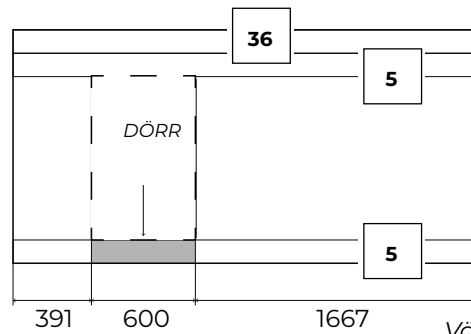
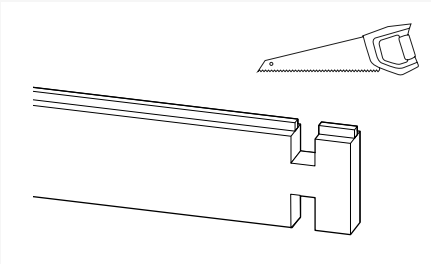

Vägg 3

Bild 5

Skruva fast strukturen i poolen.



Bild 6

ref nr	beskrivning	qty
5	LAME 22x133x2634	1
1	LAME 22x133x379	7
3	LAME 22x133x1655	7
8	TASSEAU 22x133x1124	2
31	POTEAU 68/68/2358	1
36	LAME 22x133x2634	1

Montera klart vägg 3

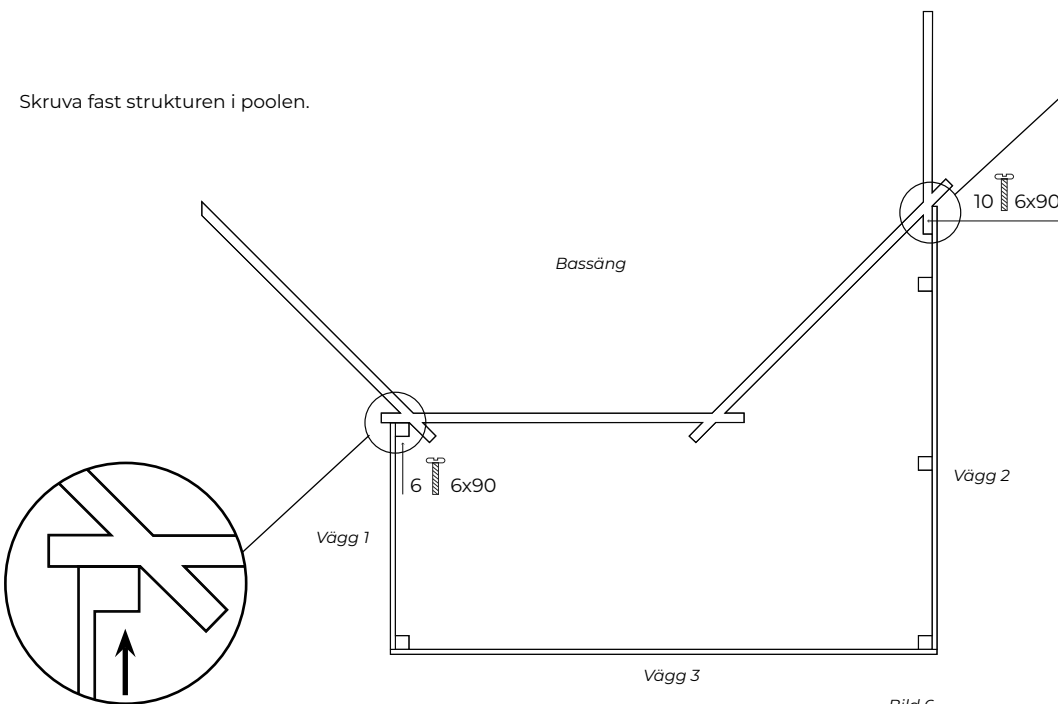

Bild 7



Bild 8

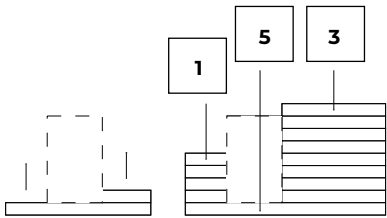

Bild 9

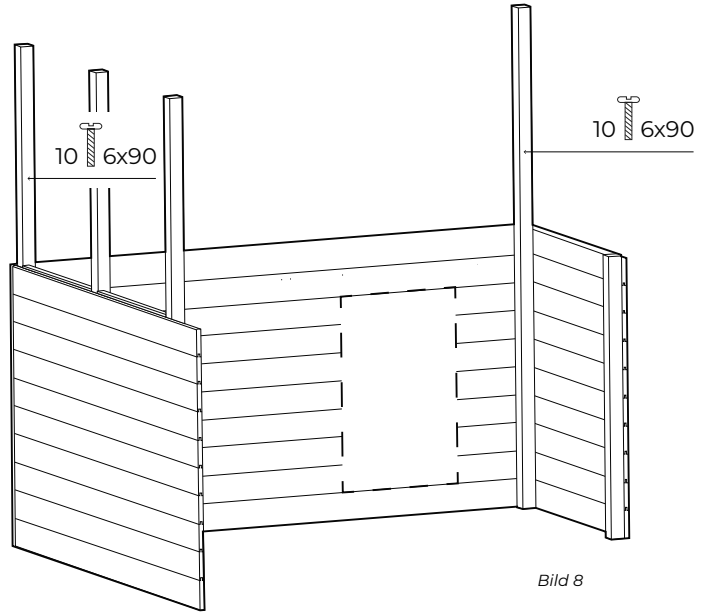

Bild 10

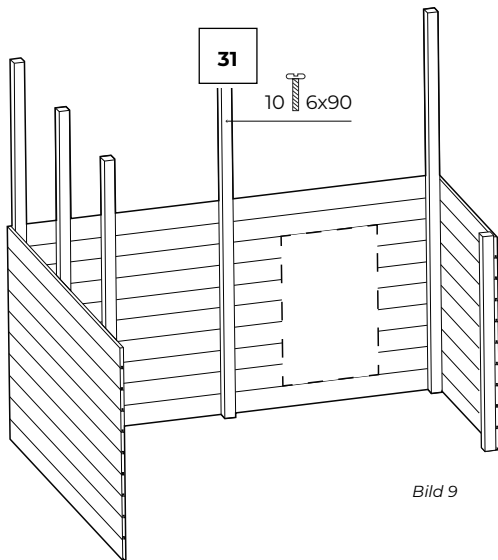

Bild 11

PLACERING AV PLATTFORMSFÄSTNINGARNA.

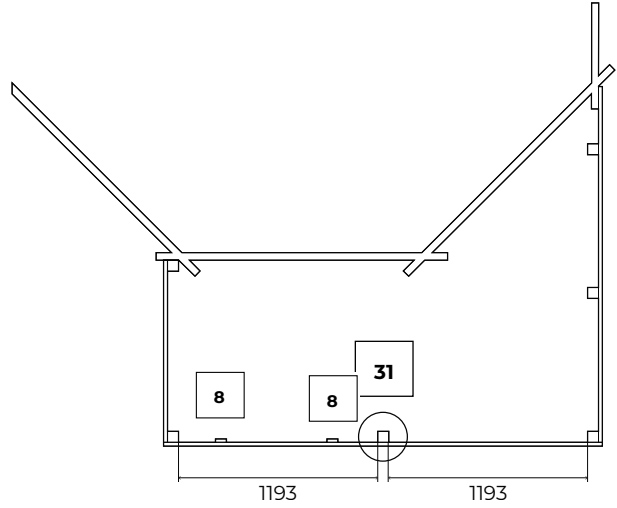
ref nr	beskrivning	qty
28	SOLIVE 36/120/1190	4

B. FÄSTNING STÖD "L" PÅ VÄGG 3

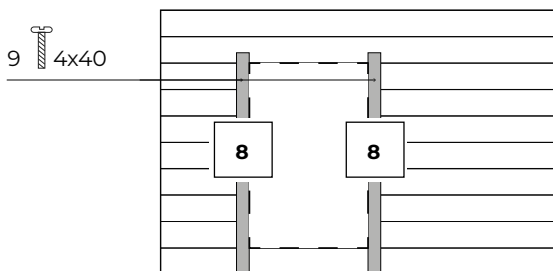
Skruva ihop de två enheterna (28) från poolens insida.

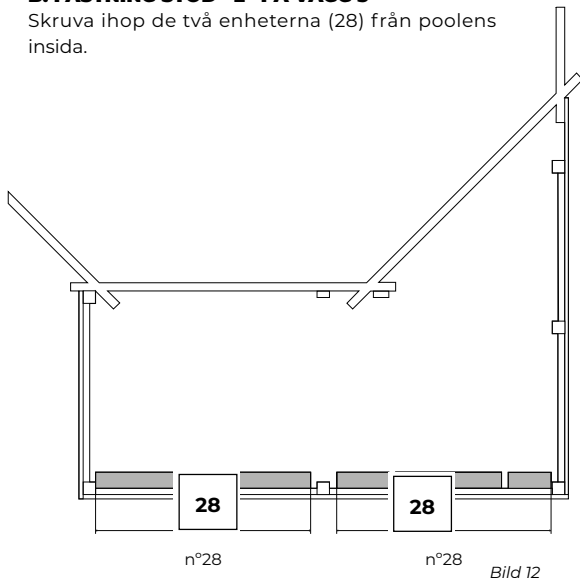

A. MONTERING FÄSTEN "L"

Som visas i bild 9, lägg fram och skruva 2 lister 28 för att bilda ett L-stöd som kommer att stödja delarna 27 och 29.

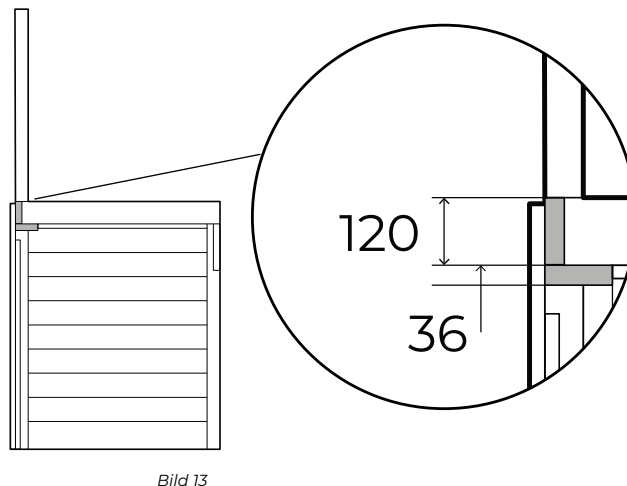
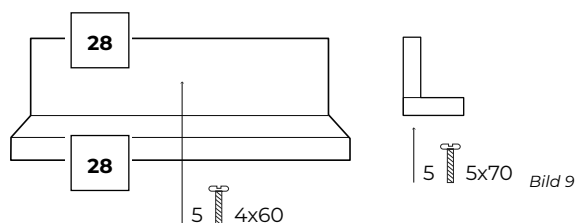

ref nr	beskrivning	qty
27	SOLIVE 36/120/1055	4
29	SOLIVE 36/120/1800	1

C. FÄSTNING AV TVÄRSTÄNGER PÅ FÄSTEN

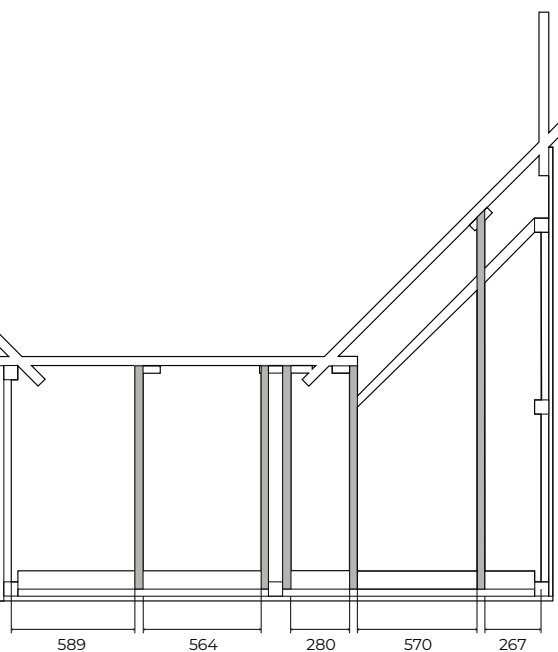
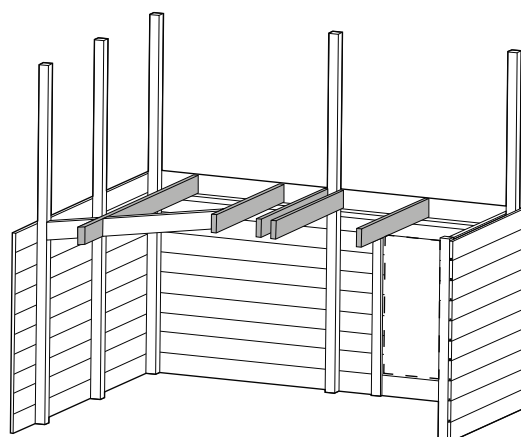
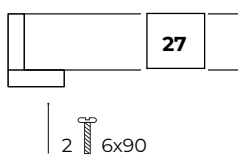

OBS:

Det kan hända att några av listerna 27 passar ihop med några av poolens element. Detta är inget problem, eftersom måtten i bild X är endast vägledande.

ref nr	beskrivning	qty
25	SOLIVE 36/120/795	2
37	SOLIVE 36/120/841	1
26	SOLIVE 36/120/955	1

D. PLACERING AV RESTEN AV TVÄRSTÄNGERNA

Skruva fast delarna 25, 26 y 37.

Innan del 37 skruvas fast måste den kapas.



Bild 16



Bild 17

ref nr	beskrivning	qty
24	SUPPORT 36/120/250	4

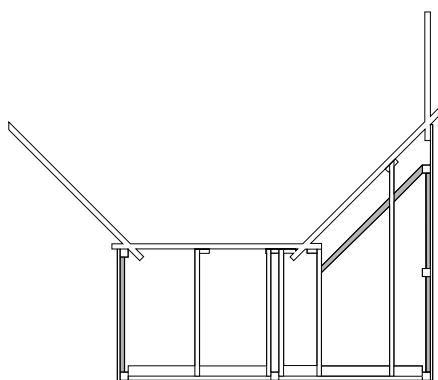
E. FÄSTNING TILL BASSÄNGEN

Skruva fast del 24 i bassängen, se bild18.

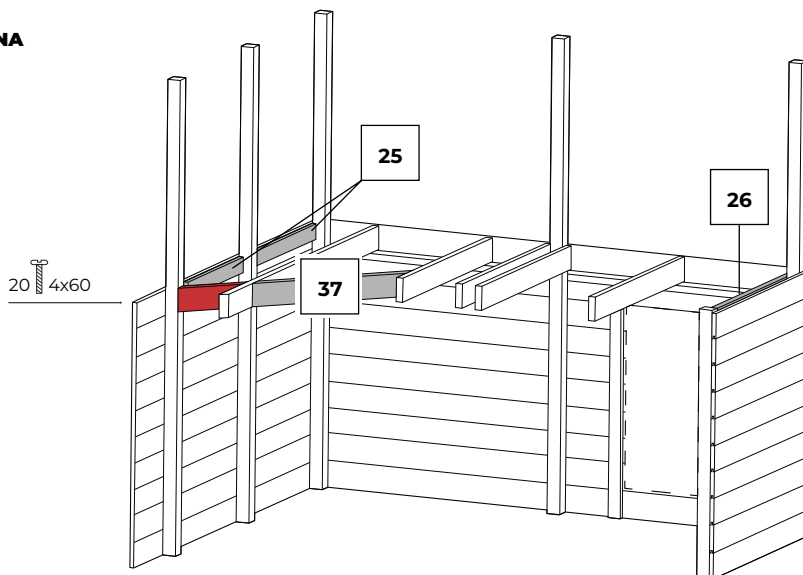

Bild 18

MONTERING PLATTFORM

ref nr	beskrivning	qty
9	MARG STD 28x145x115	1
10	MARG STD 28x145x260	1
11	MARG STD 28x145x405	1
12	MARG STD 28x145x550	1
14	MARG STD 28x145x695	1
15	MARG STD 28x145x840	1
16	MARG STD 28x145x985	1
23	MARG STD 28x145x2634	6

Detta är de steg som ska följas för en korrekt montering av plattformen.

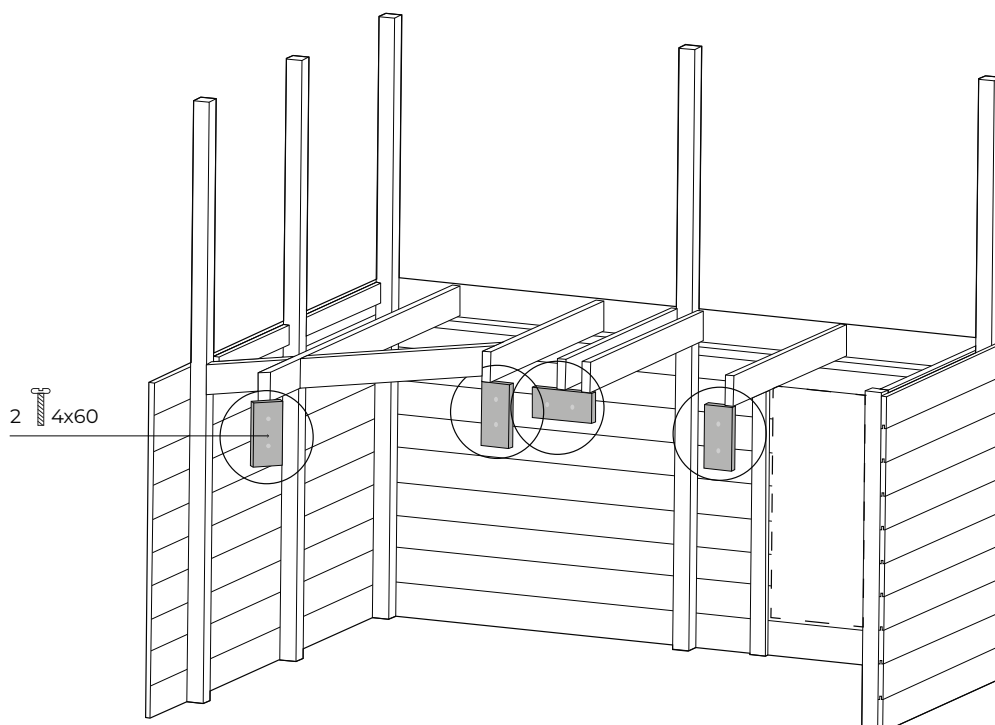
- Fäst stränderna (bild19)
(I steg 1 hade vi tagit bort dem).

- Lägg golvet i den ordning som anges i ordningen (bild 20)

- Gör snitt i de markerade brädorna för att anpassa dem på rätt sätt. (bild 20 och bild 21)

NOT:

Det snitt som visas i bild 21 är en rekommendation. Det är upp till kunden att åtgärda det på något annat sätt på egen risk.

- Skruva ihop alla delar med 4x60 skruvar  (bild 22)



Bild 19



Bild 20

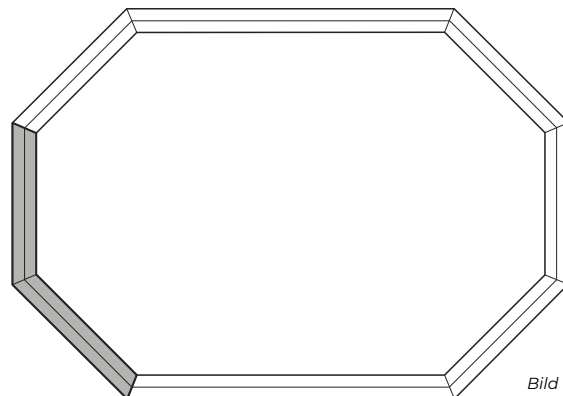

Bild 21

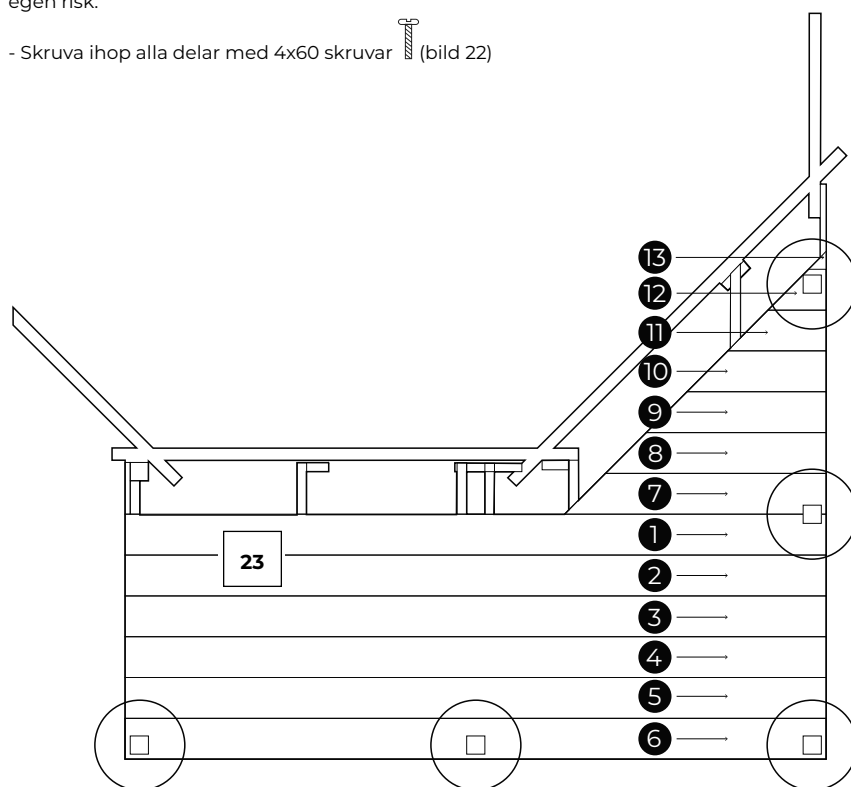

Bild 22

MONTERING AV RÄCKEN OCH STEGE

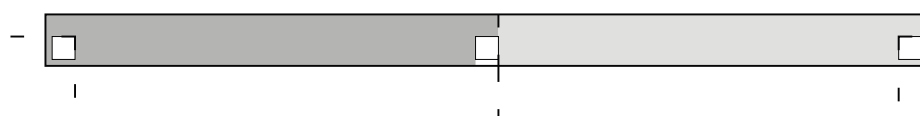
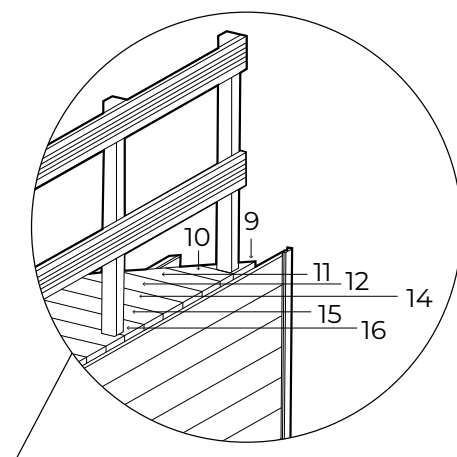
ref nr	beskrivning	qty
17	MARG STD 28x145x1000	1
21	MARG STD 28x145x1795	2
23	MARG STD 28x145x2634	9



Bild 23

ref nr	beskrivning	qty
33	CORBELET 46x145x225	2
19	LIM D ECH 28/145/1.612	1
20	LIM G ECH 28/145/1.612	1
13	MARCHE ECH 28x145x586	4



Bild 24

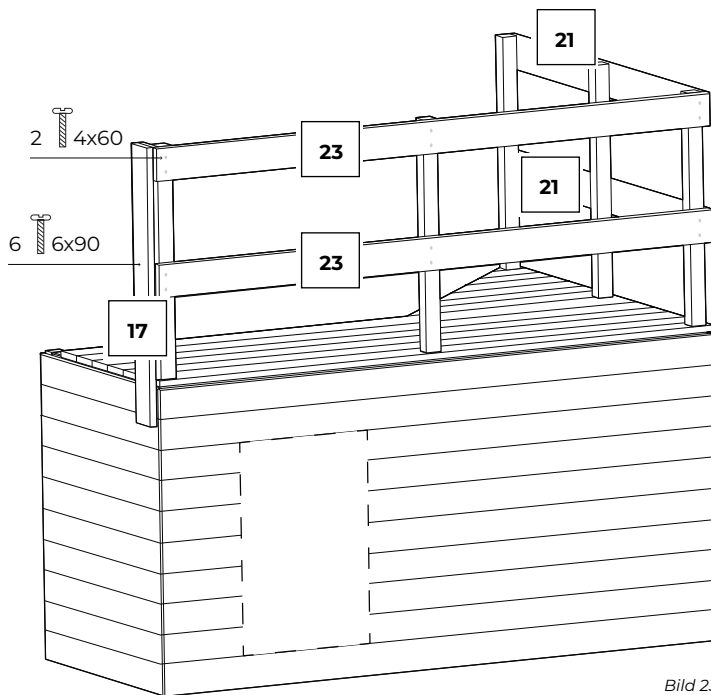

Bild 25

STEGE AV TRÄ

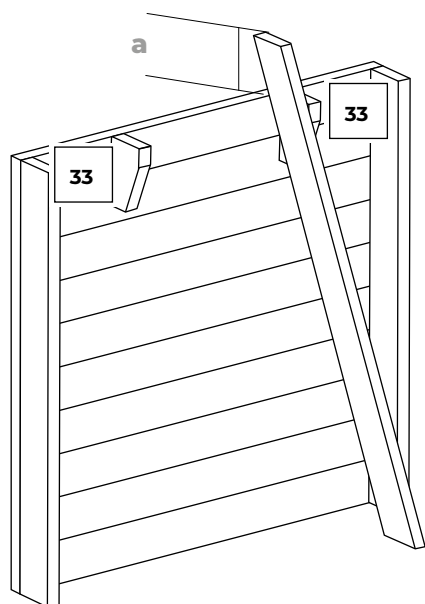
Se ritningarna (Ver pågina 11).

Trästege ingår för tillgång till poolen. Använd inte till något annat.

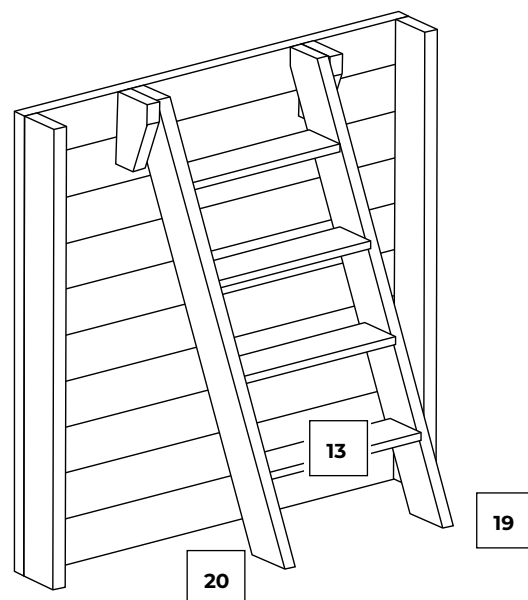
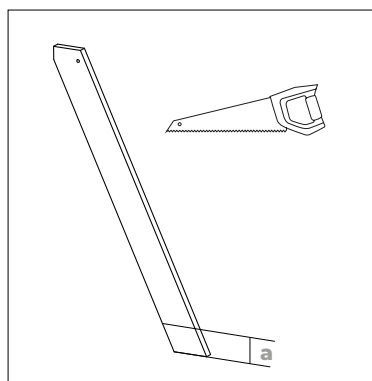
Montera trätrappstegen och använd den som en mall för att definiera separationen av träblocken som stöder den. Om poolen har en långsträckt form kommer stegstegen att placeras på en liten sida.

Centrera den yttre stegen i förhållande till sidan. Borra med en $\varnothing 10$ mm borrh för trä de 2 stöden och de 2 tråklossarna.

Använd inte stegen för andra behov än de som anges i denna handbok.

Tillåten maxvikt = 150 kg.

Det är **OBLIGATORISK** att ta bort stegen efter att ha använt poolen. Beroende på poolens

höjd kan stegstegen behöva justeras.

• Kapa stöden på stegen och kontrollera måtten

som visas i figur 24 längst ner på stegens stöd och såga av den del du inte behöver.

• Montera stegen och placera den som visas i figur 25.

Om poolen är delvis nere i marken ska stegen kapas för att anpassa den till poolen. Av säkerhetsskäl, om utrymmet mellan golvet och det första steget är mellan 80 och 230 mm (dimension A), stäng detta utrymme med steget på stegen du har tagit bort så att dimension B är mindre än 89 mm. För att göra det, följ dessa steg:

1- Minska stegets längd med 12 mm

2- Om dimension A är mindre än 140 mm, minska stegets bredd så att utrymmet under steget är helt stängt när steget är installerat.

3- Montera det modifierade steget i stegstegen som visas i det övre diagrammet och försök att förskära stegstödet.

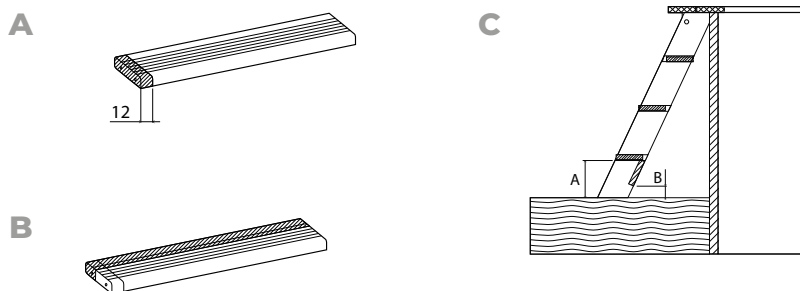

Av säkerhetsskäl bör du respektera dessa dimensioner oavsett konfigurationen av poolenheten.

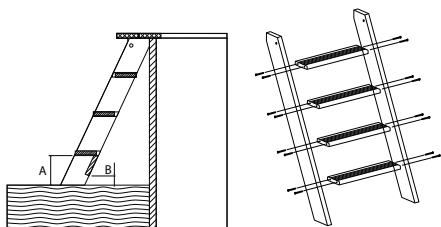

VIKTIGT:

Tillåten maxvikt = 150 kg.
Det är obligatorisk att ta bort stegen efter att ha använt poolen..



Bild 26

MONTERING AV STEGENS RÄCKE OCH DÖRR

ref nr	beskrivning	qty
17	MARG STD 28x145x1000	1
18	MARG STD 28x145x1200	2
22	MARG STD 28x145x1800	1
32	CACHE L 22x56x1400	3
6	PORTE 44x594x924	1

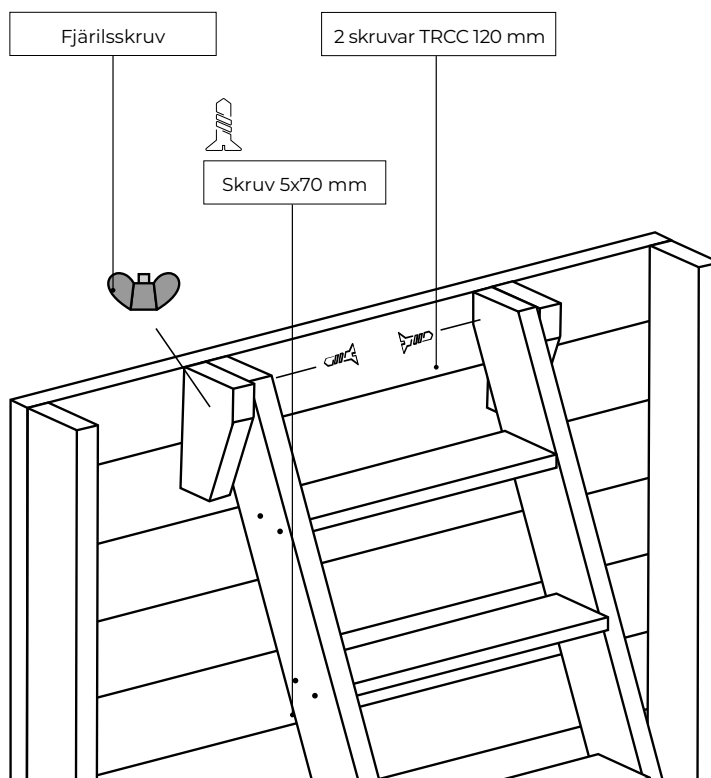

Bild 27



x2

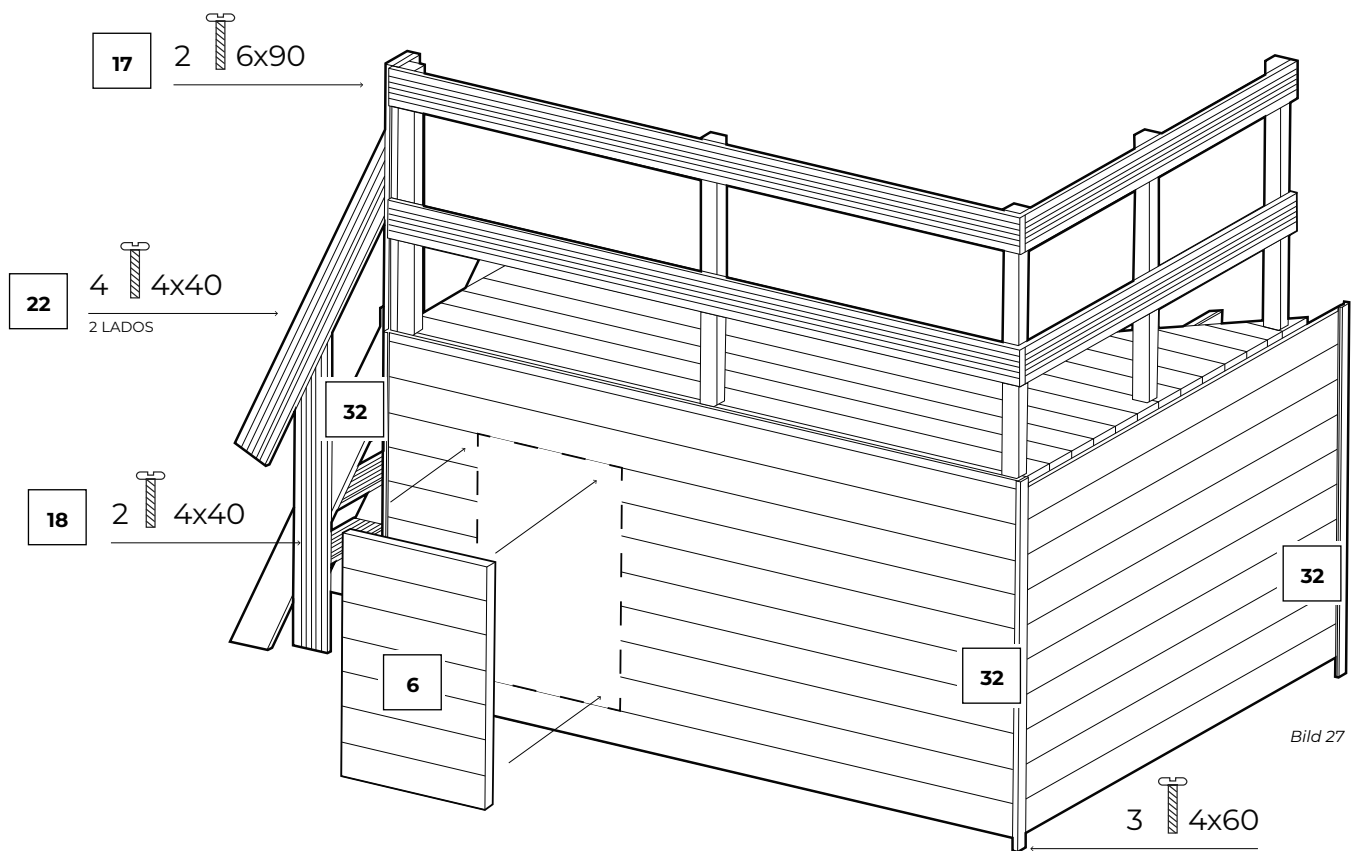
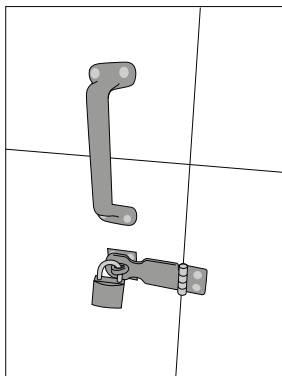

Detalj av dörren
Externa detaljer/Inre struktur

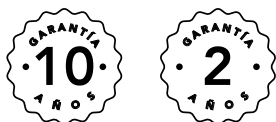

Garantikort

Förvara din handbok med kvittot (betalningskvitto) för alla typ av klagomål.

Varje återkrav mot garanti ska göras genom en online-deklaration, via www.service-gre.com webbplats, tillsammans med mottagande av köp. Du kan bli ombedd att ta bilder för att motivera påståendet. Ingen retur av material accepteras utan föregående avtal. Kunden stöder alla kostnader för all retur av varor, (förpackning och transport).

EFTER VERIFIERING OCH BEKRÄFTELSE AV ETT TILLVERKNINGSFEL:

- Produkter som visar defekter kommer att repareras eller ersättas utan transportkostnader.

Garantin är begränsad till reparation eller utbyte av den defekta delen. Det omfattar inte, under några omständigheter, ersättning för skada och skador.

GARANTIN GÄLLER INTE I FÖLJANDE SITUATIONER:

- Användning av material som inte följer våra instruktioner.
- Skador orsakade av felaktig hantering eller en installation som inte följer instruktionerna.
- Underhållsinstruktionerna följdes inte.
- Olämplig eller felaktig användning av den kemiska produkten.

VIKTIGT:

Manufacturas Gre byter ut komponenter i utbyte mot att andra kan verifieras. Om ingen avvikelse eller disfunktion upptäcks efter verifieringen förbehåller sig Manufacturas Gre rätten att fakturera kunden fraktkostnader och andra olika utgifter.

→ Klass IV autoklavbehandlat furuträ har en 10-årig garanti mot röta och insektsangrepp.

→ Liner: 2 år för sömmarna och vattentätheten under normala användningsförhållanden. Garantin inkluderar inte: Sönderrivet, tårar, brott, fläckar (orsakade av att hälla behandlingsprodukter direkt i vattnet), fläckar kopplade till alg tillväxt, fläckar relaterade till nedbrytningen av främmande kroppar i kontakt med linern, fläckar och missfärgning till följd av verkan av oxiderande produkter, färgunderhåll och slitage på grund av materialets friktion över olika ytor. Deformation av linern som har lämnats utan vatten i 24 timmar (töm aldrig poolen helt). Du bör förvara etiketten med serienumret på linern som finns på produkten och på förpackningen. Detta nummer och ett prov på linern krävs för eventuell återvinning av garantin.

→ Rostfri steg: 2 år. I händelse av en läcka genom saltelektrolys kan stegens garanti inte beaktas.

→ Filtrera grupp: Pumpen har två års garanti (elproblem) under normala användningsförhållanden. Garantin täcker inte brott på delar (pumpbas / sandavlagring, täcklock, flervägsfångare ...), slitage å grund av dålig anslutning, användning av pumpen utan vatten, slitage på grund av nötning eller korrosion (ltergruppen ska placeras svalt och torrt, skyddas från vattenstänk).

→ Andra komponenter: 2 år.

FÖLJANDE INGÅR INTE I GARANTIN:

All efterbearbetning som kan negativt påverka behandlingens kvalitet, t.ex. men inte begränsat till skärning, hyvling, slipning och borrar. Undantag: hål som behövs för att fästa förstärkningar och träblock och som skulle ha utförts med en borrar med en diameter som är minst en millimeter mindre än monteringssskruvarnas.

- Snitt i linern
- Montering och anslutning
- Montringen
- Liner med vatten
- Montring av kanterna
- Vinterbevaring
- Underhållning

SERVICE EFTER FÖRSÄLJNING UNDER GARANTIN:

(Med förbehåll för motivering och inköpsbevis).

- FRAKTKOSTNADERNA betalas av kunden.
- RETURFRAKT på Manufacturas Gre:s bekostnad (för de delar som ingår i garantiprogrammet).
- Byte av trä efter visuell motivering.
- Delar eller komponenter som ska betalas av Manufacturas Gre.
- Utbytesperiod: 8 bankdagar. I samband med utbyte av en defekt komponent är montering och demontering inte Manufacturas Gre:s ansvar.

SERVICE EFTER FÖRSÄLJNING UTAN GARANTI:

- Frakt/returporto på kundens bekostnad.
- Delarna kommer att faktureras enligt våra nuvarande priser. garanterat för nya produkter.

NOTERA:

När du har installerat din pool och alla komponenter är monterade tackar vi för att du klassificerat och återvinner alla förpackningar

→ Om du har några problem, var god kontakta oss:

www.grepool.com/post-venta



Innan montering

FÖRSIKTIGHETSÅTGÄRDER FÖR FÖRVARING

Medan poolen är demonterad är den känslig för variationer i temperatur och luftfuktighet. Därför bör vissa försiktighetsåtgärder vidtas vid förvaring.

När du tar emot paketet, förvara träbitarna i horisontellt läge på en plan yta, skydda dem från fukt och solljus för att undvika risk för deformation.

GRUNDLÄGGANDE

- Förvara inte träet i solljus, för att undvika alltför stora häng eller sprickor i träet.
- Förvara inte poolen utomhus skyddad av ett vattentätt lock, eftersom kondensen som kommer från träet gör den ännu fuktigare och kan förändras i form.

OBLIGATORISK

- Montera strukturen endast en gång.
- Förvara träet i din pool på en plan yta, skydda det från fukt och solljus.
- Ta bort skyddsfilmen så att träet kan "andas".

INSTALLATIONENS VARAKTIGHET

Installationen av denna pool kräver ingripande av minst två personer och tar två dagar (förutom förberedelse av marken och fyllningen).

SE TILL INNAN DU BYGGER DIN POOL

- Du har hjälp av en kvalificerad person för de elektriska anslutningarna.
- Det finns tillräckligt med vatten för att fylla poolen.
- Att du noggrant har läst manualen, steg för steg, för att till fullo förstå installationen av din pool.

VIKTIGT:

Manufacturas Gre, S.A ansvarar inte för fel som uppstår på grund av dålig betongkvalité.

Betonggrunden ska vara utfört av en professionell enligt de beskrivna indikationerna i denna bruksanvisning. Om något klagomål, kan fakturan för nämnda betonggolv Begäras för att kunna studera poolens garanti

I MARKPOOLER OCH SÄRSKILDA BESTÄMMELSER

För pooler på marken rekommenderar vi att du skyddar tillgången till poolen med ett standardiserat skyddselement. För pooler som är delvis i mark och helt i mark, gäller den franska lagen nr. 2003-9 av den 3 januari 2003. relaterade

till poolsäkerhet, samt franska dekret nr. 2003-1398 av den 31 december 2003, relaterat till poolsäkerhet, kräver att poolen skyddas med minst ett element av standardiserat skydd, som:

- Skyddsstängsel
- Pool alarm
- Poolskydd
- Pool stuga

INSTALLATIONSFÖRSLAG:

Marken bör förberedas enligt anvisningarna i kapitlet «installation» i denna handbok.

PLACERA INTE DIN POOL

- Under överliggande elkablar
- Under trädgrenar
- På ostabil mark

En bra placering gör att du kan spara tid och undvika begränsningar. Poolen ska vara på en solig plats och lätt att nå. Placeringen av poolen bör vara fri från rör eller elektriska anslutningar.

Tänk på att det bästa är att montera poolen en solig dag och undvika hårda vindar.

FÖRPACKNING, KLASSIFICERING OCH ÅTERVINNING

- Vissa poolkomponenter är förpackade i plastpåsar. För att undvika all risk för asfyxi, låt aldrig spädbarn eller barn leka med dessa.
- Tack för att du respekterar EU:s lagar och samarbetar för att skydda miljön.

NOTERA:

När du har installerat din pool och alla komponenter är monterade tackar vi för att du klassificerat och återvinner alla förpackningar.

Innan montering

SÄKERHETS INSTRUKTIONER

Filtersatsen (filterpumpen) bör installeras minst 3,5 meter från poolen för att undvika risken för elstöt.

Det bör finnas en särskild differentialelskyddsanordning för pooler med elektriska filterpumpar, enligt föreskriften. Lämna aldrig barn utan övervakning nära poolen.

Efter varje bad, ta bort den yttre stegen för att undvika att oavsiktligt falla i poolen för barn eller husdjur (föroordning ENP90-

317). Denna pool är exklusivt designad för familjebruk. Att gå på kanterna eller dyka eller hoppa från dem är strängt förbjudet.

Läs noggrant, förstå och följ all information i denna bruksanvisning innan du installerar och använder poolen.

Dessa varningar, instruktioner och säkerhetsriktlinjer tar upp några vanliga risker med vattenrekreation, men de kan inte täcka alla risker och faror i alla fall. Använd alltid försiktighet, sunt förnuft och gott omdöme när du njuter av vattenaktiviteter.

Behåll denna information för framtida bruk.

Säkerhet för icke-simmare:

Kontinuerlig, aktiv och vaksam övervakning av svaga simmare och icke-simmare av en kompetent vuxen krävs hela tiden (kom

ihåg att barn under fem år löper störst risk att drunkna).

→ Utse en behörig vuxen som ska övervaka poolen varje gång den används.

→ Svaga simmare eller icke-simmare bör bära personlig skyddsutrustning när de använder poolen.

→ När poolen inte används, eller utan tillsyn, ta bort alla leksaker från poolen och dess omgivning för att undvika att locka barn till poolen.

Säkerhetsanordningar:

→ Det rekommenderas att installera en barriär (och vid behov säkerhetsanordningar på dörrar och fönster) för att förhindra att obehöriga kommer in i poolen.

→ Barriärerna, täckningar, poollarm eller liknande säkerhetsanordningar är användbara, men ersätter inte kontinuerlig övervakning av en ansvarig vuxen.

Säkerhetsanordningar

→ Det rekommenderas att installera en barriär (och säkra alla dörrar och fönster i förekommande fall) för att förhindra obehörig åtkomst till poolen.

→ Barriärer, poolskydd, poollarm eller liknande

säkerhetsanordningar är användbara hjälpmedel, men de ersätter inte kontinuerlig och kompetent vuxenövervakning.

Säkerhetsutrustning

→ Det rekommenderas att förvara räddningsutrustning (t.ex. ringboj) vid poolen.

→ Håll en fungerande telefon och en lista över nödnummer nära poolen.

Säker användning av poolen

→ Uppmuntra alla användare, särskilt barn, att lära sig simma

→ Lär dig Basic Life Support (hjärt- och lungräddning - HLR) och uppdatera dessa kunskaper regelbundet. Detta kan göra en livräddande skillnad i händelse av en nödsituation.

→ Instruera alla poolanvändare, inklusive barn, vad de ska göra i händelse av en nödsituation.

→ Dyk aldrig i någon grund vattenmassa. Detta kan leda till allvarliga skador eller dödsfall.

→ Använd inte poolen när du använder alkohol eller medicin som

kan försämra din förmåga att säkert använda poolen.

→ När poolskydd används, ta bort dem helt från vattenytan innan

du går in i poolen.

→ Skydda poolbrukarna från vattenrelaterade sjukdomar genom

att hålla poolvattnet behandlat och ha god hygien. Se riktlinjerna

för vattenbehandling i användarmanualen.

→ Förvara kemikalier (t.ex. vattenrening, rengöring eller desinfektionsprodukter) utom räckhåll för barn.

→ Skyltning ska visas på en framträdande plats inom 2 m från poolen.

→ Löstagbara stegar ska placeras på en horisontell yta.



WARNING:

Varje elektrisk apparat som matas på 220 V måste placeras minst 3,50 m från poolkanten.

Utrustningen ska vara ansluten till en spänning, med jordanslutning, skyddad av en jordfelsbrytare (RCD) med en nominell restström som inte överstiger 30 mA.

Läs instruktionerna noggrant och spara dem för framtida referens.

OM DU HAR NÅGOT PROBLEM,

!KONTAKTA OSS!

www.greepool.com





MANUFACTURAS GRE S.A.

Aritz Bidea, 57 BELAKO INDUSTRIALDEA,
APARTADO 69, 48.100 - MUNGUIA (VIZCAYA) ESPAÑA.
Telf.: (34) 94 674 11 16 · Fax: (34) 94 674 17 08

www.grepool.com

Nº GARANTIA

Vi förbehåller oss rätten att ändra hela eller delar av artiklarna eller innehållet i detta dokument utan föregående meddelande.