**HIMPROVN.22**

VYROBENÉ V ŠPANIELSKU  
Manufacturas Gre, S.A. Aritz bidea nº 57  
Belako industrialdea, apartado 69  
48100 Munguia (Vizcaya) España  
nº reg. Ind. 48-06762

## Bazén s ocelovou stenou.



Pred začatím montáže si pozorne prečítajte návod na obsluhu všetkých komponentov súpravy. Tieto pokyny si uschovajte pre budúce použitie.

**Inštalčné video na našej webovej stránke.**

Mimozmluvné fotografie a obrázky.

**#1** 03 - 04  
Bezpečnostné  
opatrenia.

**#2** 05 - 07  
Príprava  
miesta.

**#3** 08 - 13  
Komponenty.

**#4** 14 - 27  
Inštalácia.

**#5** 28 - 29  
Údržba a  
používanie.

**#6** 30  
Príslušenstvo.

---

**31**

## Záruka.

Uložte si túto stránku pre prípad  
budúcich reklamácií a / alebo vrátenia



# Bezpečnostné opatrenia.

Pred inštaláciou a používaním bazénu si starostlivo prečítajte, porozumejte a dodržiavajte všetky informácie v tomto návode na použitie. Tieto varovania, inštrukcie a bezpečnostné pokyny sa zaoberajú niektorými bežnými rizikami vodnej rekreácie, ale nemôžu pokryť všetky riziká a nebezpečenstvá vo všetkých prípadoch.

Pri akejkolvek vodnej aktivite buďte vždy opatrní, používajte zdravý rozum a dobrý úsudok. Tieto informácie pre budúce použitie.

## Bezpečnosť neplavcov

Neustály, aktívny a ostražitý dohľad nad slabými plavcami a neplavcami kompetentným dospelým je vždy potrebný (pamätajte na to, že deti do päť majú najvyššie riziko utopenia).

- Pri každom použití určite kompetentnú dospelú osobu, ktorá bude dohliadať na bazén.
- Slabí plavci alebo neplavci by pri používaní bazéna mali používať osobné ochranné prostriedky.
- Pokiaľ sa bazén nepoužíva alebo je bez dozoru, odstráňte z neho a jeho okolia všetky hračky, aby ste doň nelákali deti.

## Bezpečnostné zariadenia

- Odporúča sa nainštalovať zábranu (a podľa potreby zabezpečiť všetky dvere a okná), aby sa zabránilo neoprávnenému vstupu do bazéna.
- Zábrany, kryty bazénov, alarmy bazénov alebo podobné bezpečnostné zariadenia sú užitočnými pomocníkmi, ale nie sú náhradou za nepretržitý a kompetentný dohľad dospelaj osoby.

## Bezpečnostné vybavenie

- Záchranné vybavenie (napr. kruhovú bóju) sa odporúča mať pri bazéne.

- V blízkosti bazéna majte funkčný telefón a zoznam núdzových telefónnych čísel.

## Bezpečné používanie bazéna

- Povzbudzujte všetkých používateľov, najmä deti, aby sa naučili plávať
- Naučte sa základnú podporu života (kardiopulmonárna resuscitácia - KPR) a pravidelne si tieto znalosti obnovujte.

## V prípade núdze to môže znamenať záchranu života:

- Poučte všetkých používateľov bazéna, vrátane detí, čo majú robiť v prípade núdze
- Nikdy sa neponárajte do žiadnej plytkej vody. Môže to viesť k vážnemu zraneniu alebo smrti.
- Nepoužívajte bazén, ak používate alkohol alebo lieky, ktoré môžu narušiť vašu schopnosť bezpečne používať bazén.
- Keď sa používajú kryty bazéna, pred vstupom do bazéna ich úplne odstráňte z vodnej hladiny.
- Chráňte používateľov bazéna pred chorobami súvisiacimi s vodou tým, že budete vodu v bazéne upravovať a budete dodržiavať správnu hygienu. Prečítajte si pokyny pre úpravu vody v užívateľskej príručke.
- Chemikálie (napr. prostriedky na úpravu vody, čistiace alebo dezinfekčné prostriedky) skladujte mimo dosahu detí.
- Značenie musí byť zobrazené na viditeľnom mieste do 2 m od bazéna.
- Odnímateľné rebríky sa umiestnia na vodorovný povrch.



## UPOZORNENIE

Každý elektrický spotrebič napájaný 220 V musí byť umiestnený najmenej 3,50 m od okraja bazénu.

Zariadenie by malo byť pripojené k napätiu s uzemnením chráneným zariadením na zvyškový prúd (RCD) s menovitým zvyškovým prevádzkovým prúdom nepresahujúcim 30 mA.

**Pozorne si prečítajte pokyny a uschovajte ich na použitie v budúcnosti.**

**AK MÁTE AKÝKOL'VEK PROBLÉM, KONTAKTUJTE NÁS!**

[www.grepool.com/en/after-sales](http://www.grepool.com/en/after-sales)

OK

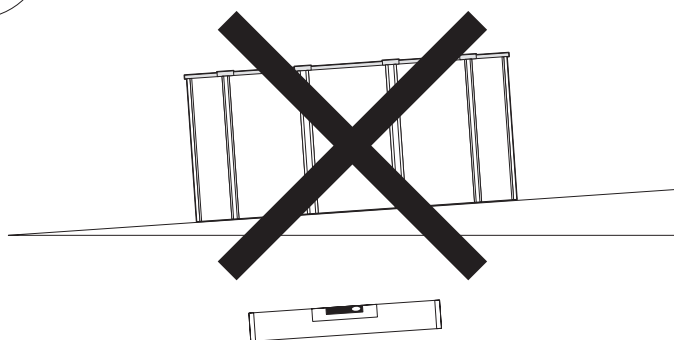
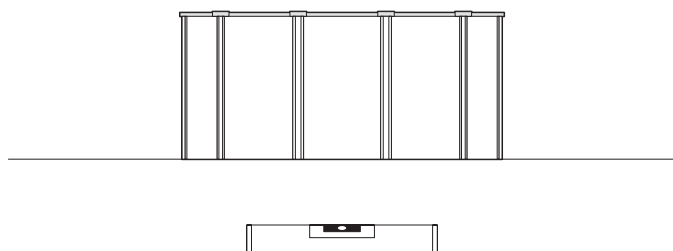
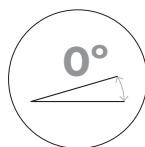

# #2

## Príprava miesta.

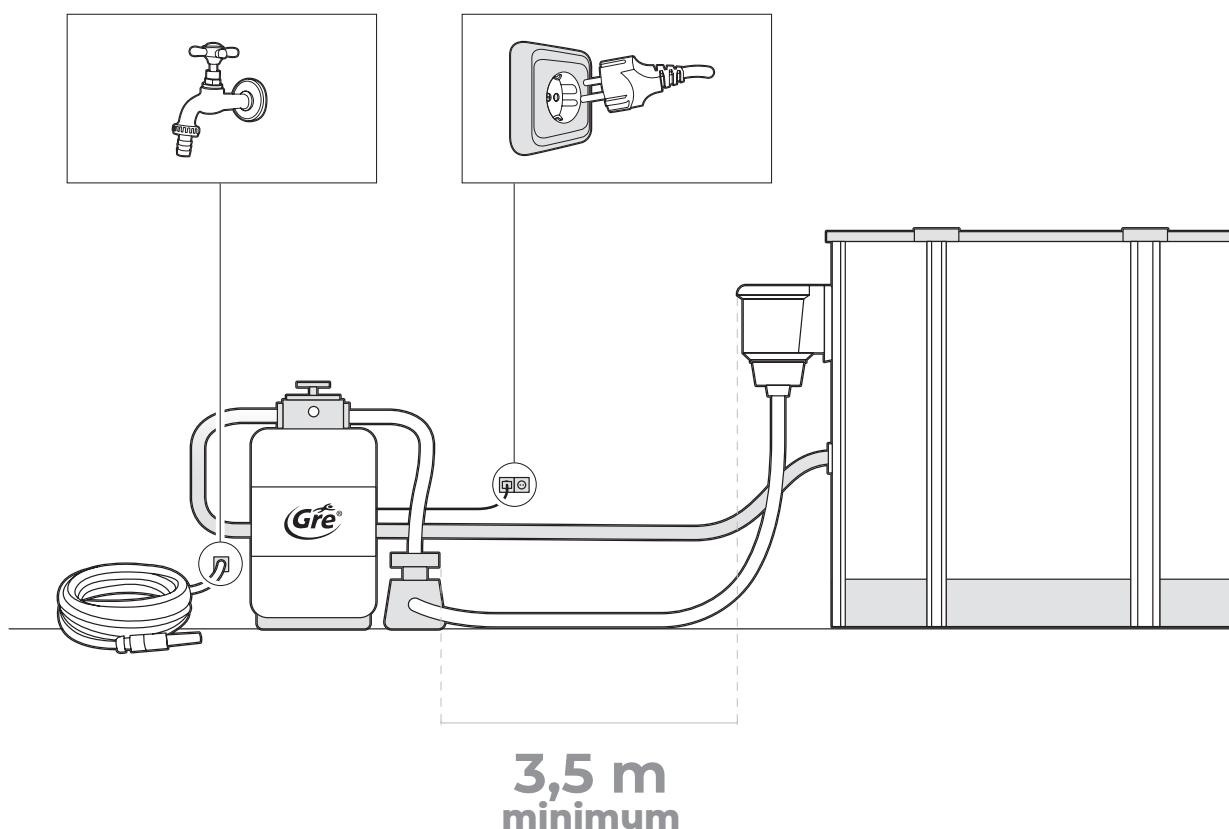

### Miesto inštalácie

Naše bazény sú navrhnuté tak, aby boli inštalované priamo na zem a pre vonkajšie rodinné použitie. Podklad musí byť pevný, hladký a dokonale rovný.

Nezabudnite: 1000 l. = 1 m<sup>3</sup> = 1000 Kgs.  
Nepoužívajte gumové alebo podobné materiály alebo také, v ktorých môže plech stagnovať.

### Odporúčania pre výber najlepšieho miesta pre váš bazén

- Vyberte si miesto, kde budete musieť čo najmenej kopať, aby ste vyrovnali zem.
- Oblasť, kde v prípade dažďa nedôjde k záplavám.
- Tam, kde nie sú žiadne podzemné prípojky (voda, plyn, elektrina, ...).

- Neinštalujte pod elektrickým vedením.
- Chránené pred vetrom a bez stromov, pretože peľ a listy môžu znečistiť vodu v bazéne.
- Slnecná oblasť, kde je ráno najviac slnka.
- V blízkosti elektrickej zásuvky, výstupu vody a kanalizácie.

**NIKDY NEVYKONÁVAJTE INŠTALÁCIU NA:** šikmú, nerovnú, voľnú alebo piesočnatú zem s kameňmi

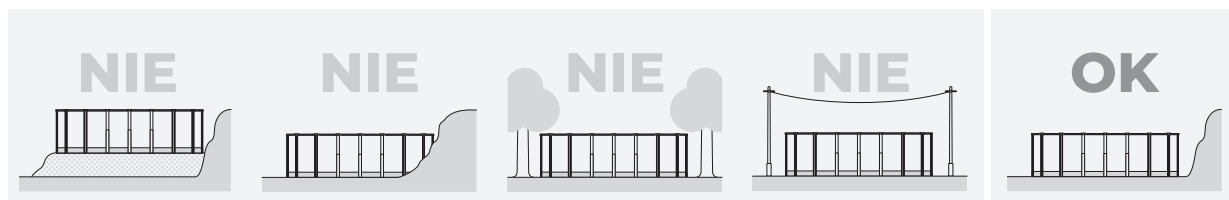

## 2.1

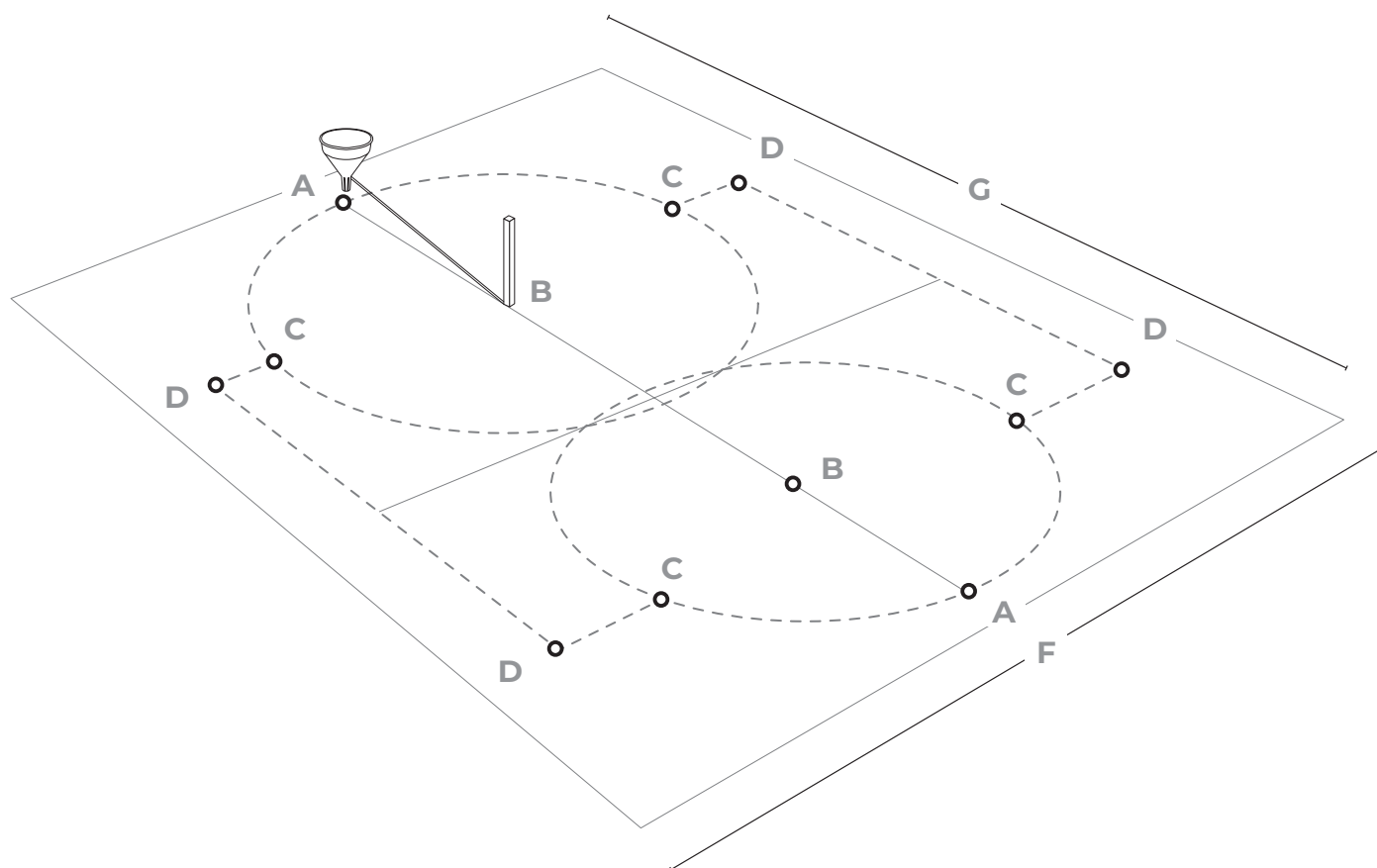
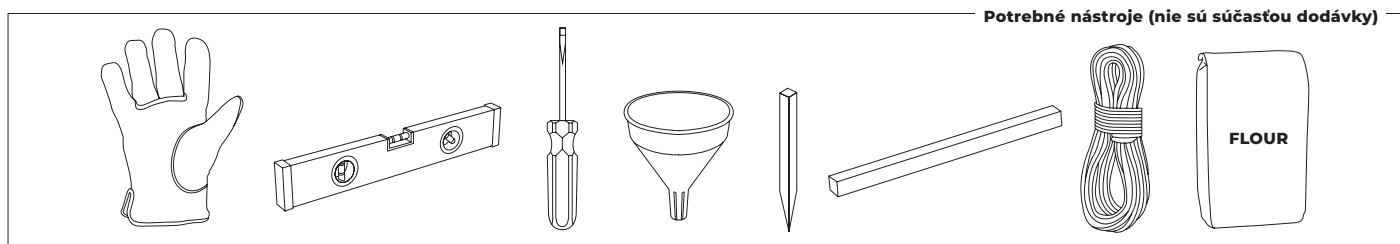

### Označte oblasť inštalácie:

Keď je vybratá oblasť umiestnenia (ktorá musí byť dokonale vyrovnaná), pristúpime k značeniu.

Na to máte 2 možnosti:

→ 1° Na prípravu betónovej plošiny (cement,...) s potrebnými rozmermi podľa veľkosti vášho bazéna.

→ 2° Priamo na zemi: Na označenie zeme pomocou drevených piketov, skrutkovača, lievika (alebo plastovej fľaše), múky alebo vápna a lana.

Odporúča sa vyrovať celkovú potrebnú plochu povrchu pred označením (označenie by malo byť vycentrované na obdĺžnik zodpovedajúci modelu bazéna), aby boli montážne práce pohodlnejšie a jednoduchšie.

### Požadovaný povrch

		A-A	A-B=B-C	C-D	D-D
10,00 x 5,50 m.	10,20 x 7,50 m.	9,93 m.	2,750 m.	1 m.	4,87 m.
9,15 x 4,70 m.	9,35 x 6,70 m.	9,01 m.	2,350 m.	1 m.	4,87 m.
8,00 x 4,70 m.	8,30 x 6,70 m.	7,88 m.	2,350 m.	1 m.	3,75 m.
7,30 x 3,75 m.	7,70 x 5,95 m.	7,23 m.	1,875 m.	1 m.	3,75 m.
6,10 x 3,75 m.	6,30 x 5,75 m.	6,11 m.	1,875 m.	1 m.	2,62 m.
5,00 x 3,00 m.	5,20 x 5,00 m.	5,10 m.	1,500 m.	1 m.	2,62 m.

## 2.2

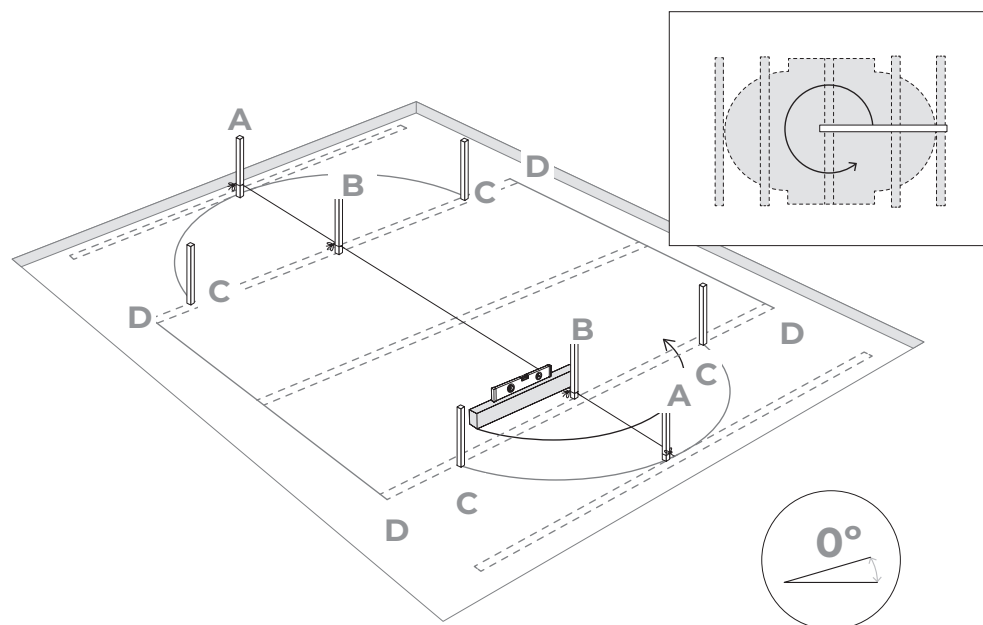
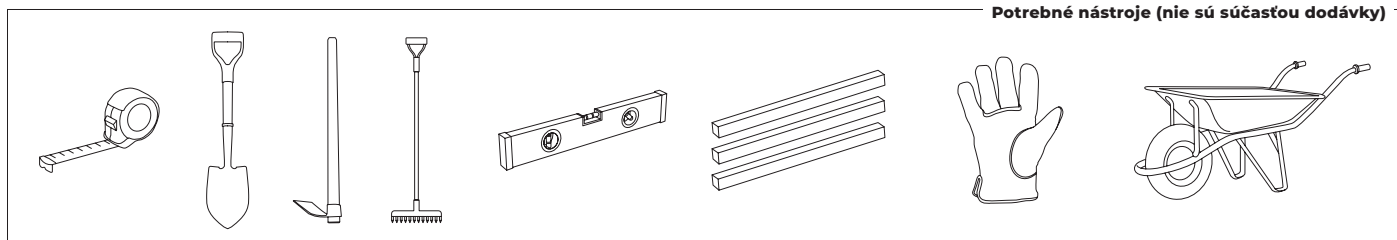

### Vyrovnanie:

Pri vyrovnávaní zeme vždy odstraňujte materiál z hornej časti svahu, než aby ste vyplnili dno: zaistiť to väčšiu stabilitu a pevnosť zeme. Vždy odstraňte všetku trávu, korene, kamene atď. Vyrovnávanie je mimoriadne dôležité: venujte potrebný čas a úsilie tomu, aby váš bazén správne sadol do zeme, aby ste sa vyhli problémom neskôr.

Ako vyrovnávať: pomocou veľkého murárskeho pravítka (hliníkového alebo dreveného) a vodováhy vyrovnajte podklad a vytvorte obdĺžniky (alebo štvorce) a umiestnite toto pravítko do vybranej a vyčistenej oblasti. Keď sú všetky oblasti na tej istej úrovni a keď je odstránený prebytok zeminu, môžete vyplniť malé oblasti, ktoré boli ponechané na vyrovnávanie (čistou zeminou alebo pieskom), ale vždy potom znovu zhrutniť a vyrovnáť. Je veľmi dôležité, aby bola oblasť inštalácie dobre stlačená a pevná, aby podklad neklesal, keď bude bazén plný vody. Opýtajte sa odborníka: stavbára, záhradníka, ...

## 2.3

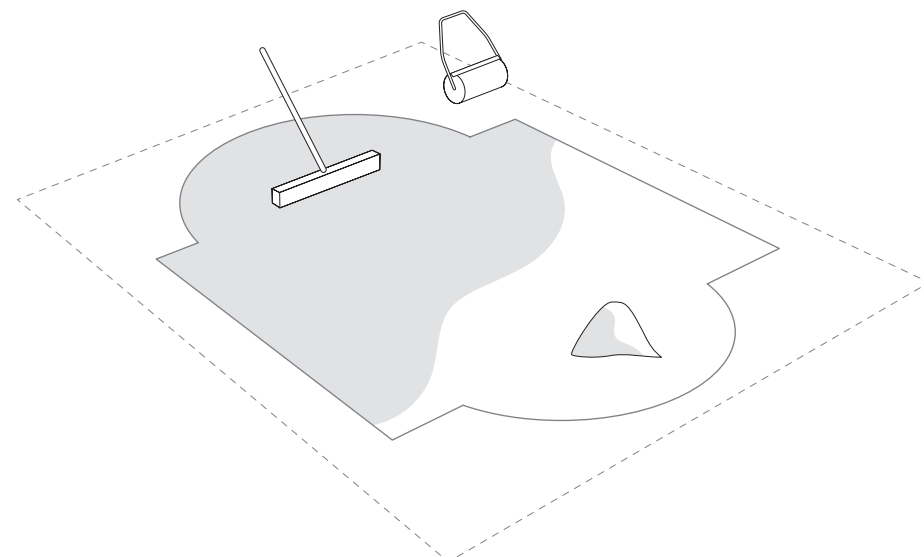
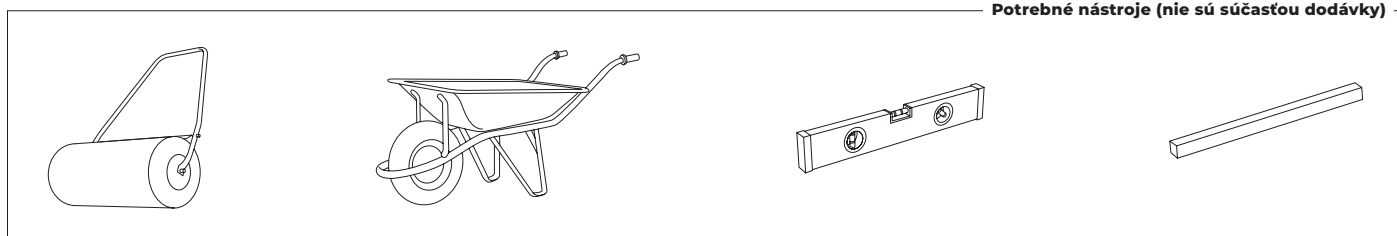

### Povrchová úprava:

Na očistený a vyrovnaný podklad naneste ľahkú vrstvu preosiateho piesku (max. 1 cm).

Zalejte ho a zhrutnite (pomocou záhradného valčeka). Skontrolujte, či je dobre vyrovnaný.

Na vyrovnávanie podkladu nepoužívajte piesok. Dokončenie musí byť dokonalé.

# #3

## Komponenty.

Pred montážou nakreslite a klasifikujte všetky zahrnuté súčiastky.

Je čas zostaviť rebrík a čerpadlo, postupujte podľa príslušných pokynov. Na zostavy s chýbajúcimi súčiastkami sa bude záruka vzťahovať iba vtedy, ak budú nahlásené popredajnému servisu do 15 dní odo dňa kúpy bazénu.

**Aby sa predišlo možnému zraneniu, musia sa všetky vstupy do bazéna pravidelne kontrolovať.**



## Obrázok 1



EM

PSP & PSO

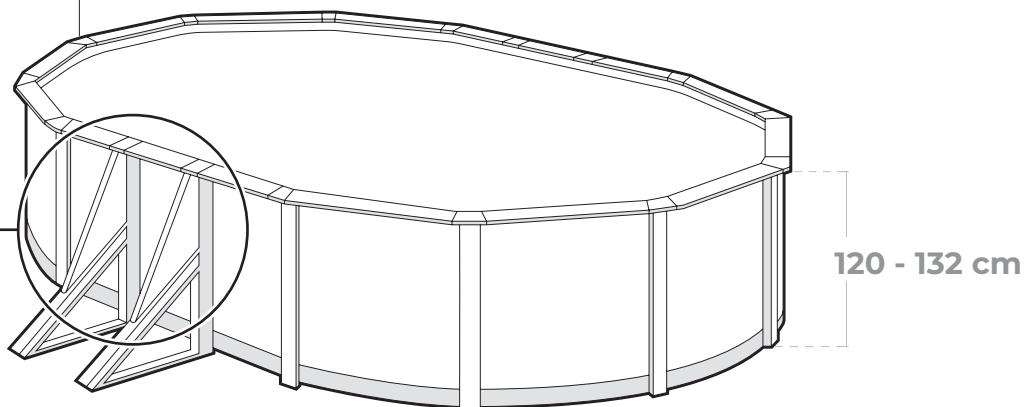

## Obrázok 2



TPL & TP

PSP & PSO

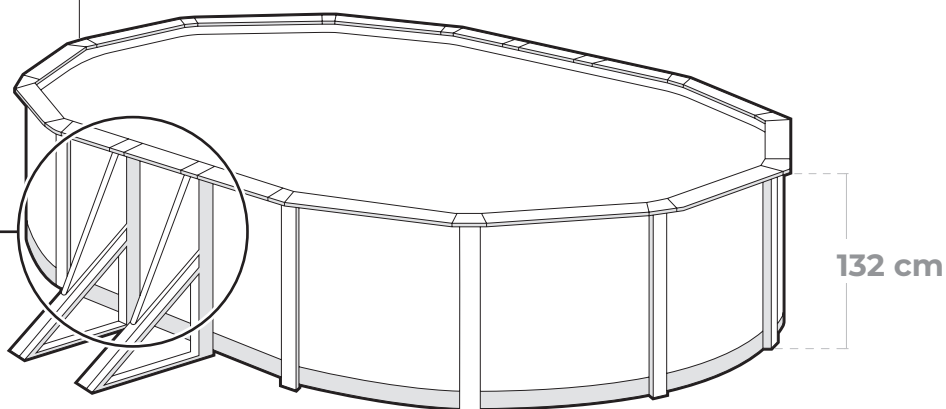

### **Dôležité.**

Pri vyberaní a klasifikácii súčiastok bazéna venujte pozornosť chráničom spojov, ktoré sa s ním dodávajú:

- Ak sa váš bazén dodáva s chráničmi kĺbov EM (ZC+ZR) (pozri obrázok 1), zoznam dielov bazéna nájdete na stranách 10 a 11.
- Ak sa váš bazén dodáva s chráničmi kĺbov TPL&TP (pozri obrázok 2), zoznam dielov bazéna nájdete na stranách 12 a 13.

# Komponenty.

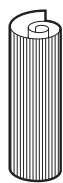

CH



L VLOŽKA PVC



TPVCP CHRÁNIČ (KITENV)

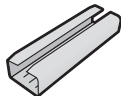

PIPC PC-VRECKO



TPVC (KITENV)

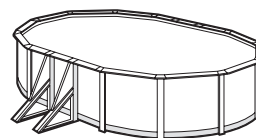

120 cm



	10,00 x 5,50 m	9,15 x 4,70 m	8,00 x 4,70 m	7,30 x 3,75 m	6,10 x 3,75 m	5,00 x 3,00 m
--	----------------------	---------------------	---------------------	---------------------	---------------------	---------------------



T3 (KITENV)



TPS ZÁSTRČKY (KITENV)



TC (KITENV)

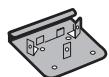

PU (KITENV)

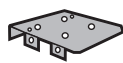

PU1 (KITENV)



T (KITENV)



T2 (KITENV)



PE PAPOSTE (KITENV)

ZR



EM (KITENV) pag. 24

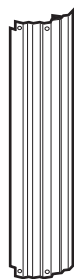
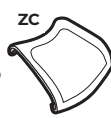

PV PLV

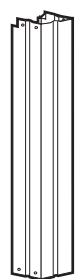

PV2 KITPOSTE

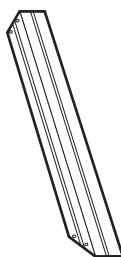

PTM KPOSTE

PCF PC-BAG



PI PC-BAG



CN CINCHA

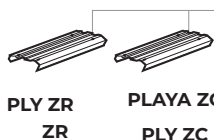

PLY ZR



PLAYA ZC

PLAYA VRSTVA (velký mm)

Y = 540 mm  
S = 705 mm  
X = 820 mm

M = 1095 mm  
l = 1145 mm  
L = 1330 mm  
Q = 1370 mm  
R = 1365 mm



EMI PBL

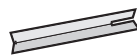

EM2 PEBASEL



B2 KITPIOBLICUO



PSP KITSPSSO



PSO KITSPSSO

B2	8	8	6	6	4	4	
CH	1	1	1	1	1	1	
CN	4	4	3	3	2	2	
EM	ZC	16	12	12	10	10	
	ZR	8	8	6	6	4	4
EM1	6	6	4	4	2	2	
EM2	4	4	4	4	4	4	
LINER (L)	1	1	1	1	1	1	
PCF	19	17	15	13	12	10	
PE	8	8	6	6	4	4	
PI	16	12	12	12	12	10	
PLY PLAYA	ZR	4S+6M	4S+6M	4S+4M	4S+4M	4S+2M	4Y+2M
		16 l	10L	10L	10M	8R	8M
PTM	8	8	6	6	4	4	
PSO+PSP	8	8	6	6	4	4	
PU	32	24	24	24	20	20	
PU1	8	8	6	6	4	4	
PV	16	12	12	12	10	10	
PV2	8	8	6	6	4	4	
T	224	184	168	168	140	140	
T2	48	48	36	36	24	24	
T3	48	48	36	36	24	24	
TC	<sup>120</sup>	28	28	28	28	28	
	ZR	32	32	32	32	32	
TPS	32	20	20	20	16	16	
TPVC	1	1	1	1	1	1	
TPVCP	2	2	2	2	2	2	



m<sup>3</sup>

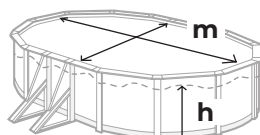

m

h

+	9,90 x 5,45 m	9,01 x 4,65 m	7,90 x 4,65 m	7,20 x 3,75 m	6,10 x 3,75 m	5,09 x 3,00 m
↑ h	1,05 m	1,05 m	1,05 m	1,05 m	1,05 m	1,05 m
m <sup>3</sup>	50,75	39,12	33,63	25,32	20,89	14,55

↕	10,00 x 5,50 m	9,15 x 4,70 m	8,00 x 4,70 m	7,30 x 3,75 m	6,10 x 3,75 m	5,00 x 3,00 m
🧑	2-3	2-3	2-3	2-3	2-3	2-3
🕒	12h	10h	9h	8h	7h	6h

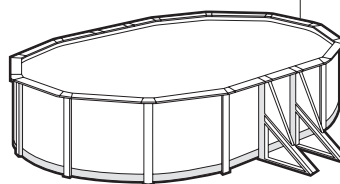
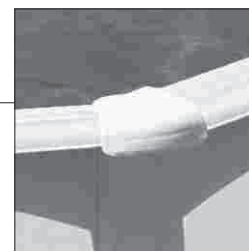

EM

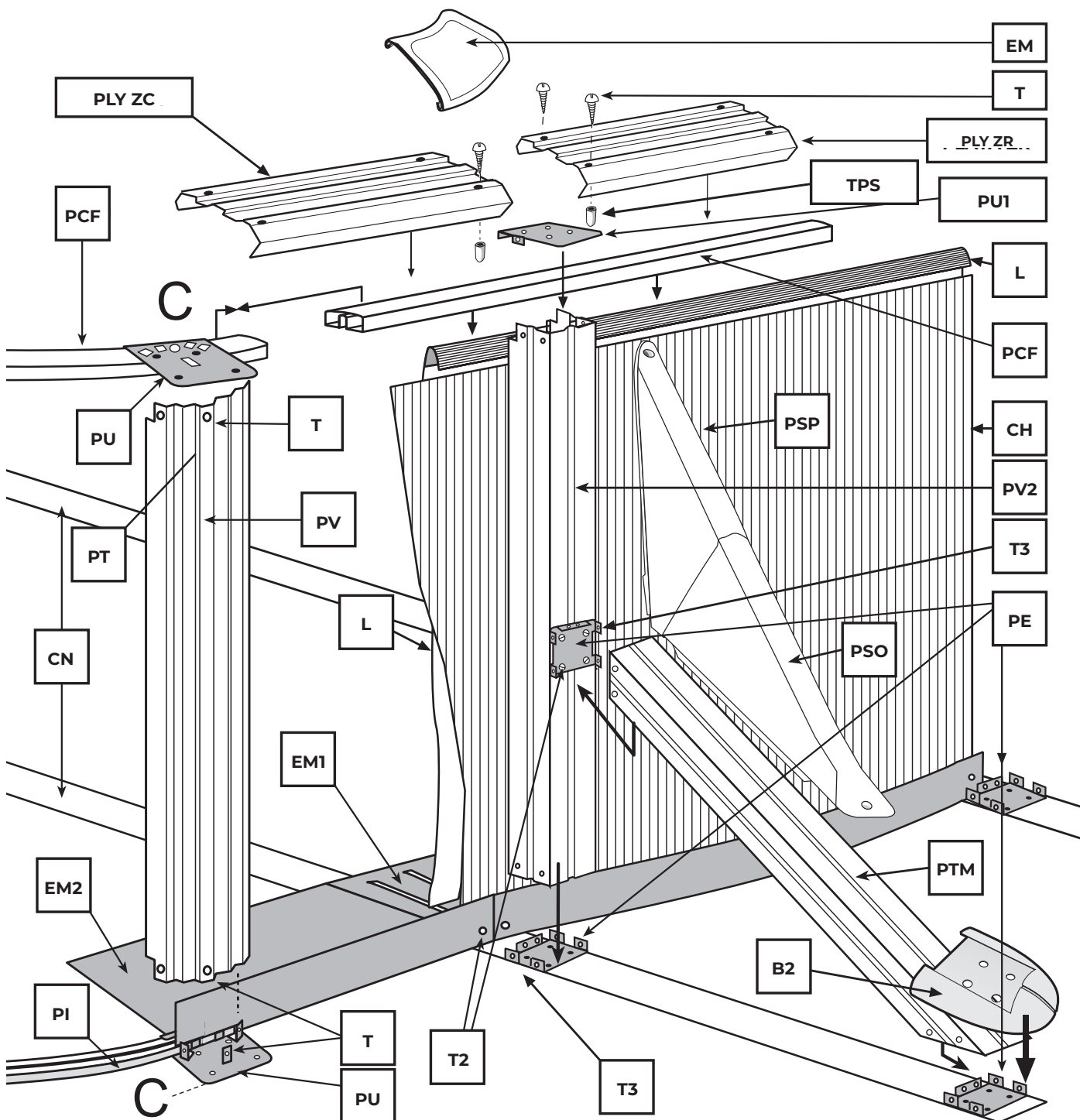

# Componente.

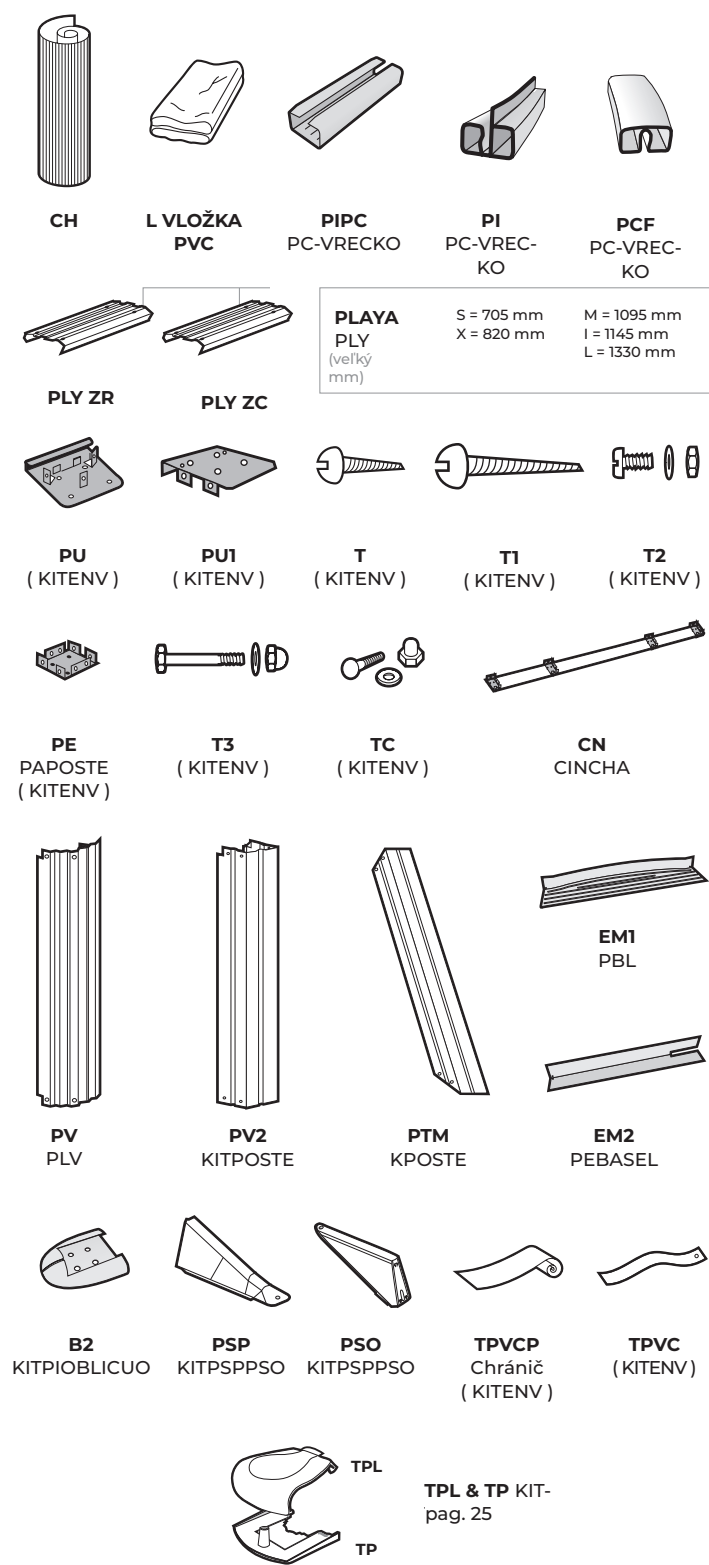

<p>132 cm</p>						
↕	<b>10,00 x 5,50 m</b>	<b>9,15 x 4,70 m</b>	<b>8,00 x 4,70 m</b>	<b>7,30 x 3,75 m</b>	<b>6,10 x 3,75 m</b>	<b>5,00 x 3,00 m</b>
<b>B2</b>	8	8	6	6	4	4
<b>CH</b>	1	1	1	1	1	1
<b>CN</b>	4	4	3	3	2	2
<b>EM1</b>	6	6	4	4	2	2
<b>EM2</b>	4	4	4	4	4	4
<b>LINER (L)</b>	1	1	1	1	1	1
<b>PCF</b>	19	17	15	13	12	10
<b>PE</b>	8	8	6	6	4	4
<b>PI</b>	16	12	12	12	12	12
<b>PIPC</b>	14	10	10	10	10	10
<b>PLY PLAYA</b>	14 l	10L	10L	10M	10M	10X
<b>ZR</b>	4S+6M	4S+6M	4S+4M	4S+4M	4S+2M	4S+2M
<b>PTM</b>	8	8	6	6	4	4
<b>PSO+PSP</b>	8	8	6	6	4	4
<b>PU</b>	32	24	24	24	24	24
<b>PU1</b>	8	8	6	6	4	4
<b>PV</b>	16	12	12	12	12	12
<b>PV2</b>	8	8	6	6	4	4
<b>T1</b>	24	20	18	18	16	16
<b>T</b>	224	184	168	168	152	152
<b>T2</b>	48	48	36	36	24	24
<b>T3</b>	48	48	36	36	24	24
<b>TC</b>	32	32	32	32	32	32
<b>TPS</b>	32	20	20	20	16	16
<b>TPL &amp; TP</b>	24	20	18	18	16	16
<b>TPVC</b>	1	1	1	1	1	1
<b>TPVCP</b>	2	2	2	2	2	2
↕	9,90 x 5,45 m	9,01 x 4,65 m	7,90 x 4,65 m	7,20 x 3,75 m	6,10 x 3,75 m	5,09 x 3,00 m
↑h	1,17 m	1,17 m	1,17 m	1,17 m	1,17 m	1,17 m
<b>m³</b>	56,11	43,59	34,47	28,21	23,28	16,21

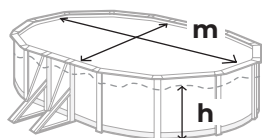

↕	10,00	9,15	8,00	7,30	6,10	5,00
	x 5,50 m	x 4,70 m	x 4,70 m	x 3,75 m	x 3,75 m	x 3,00 m
🧑	2-3	2-3	2-3	2-3	2-3	2-3
⌚	12h	10h	9h	8h	7h	6h

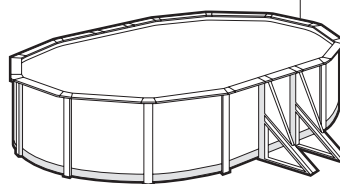
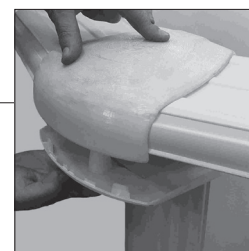

TPL & TP

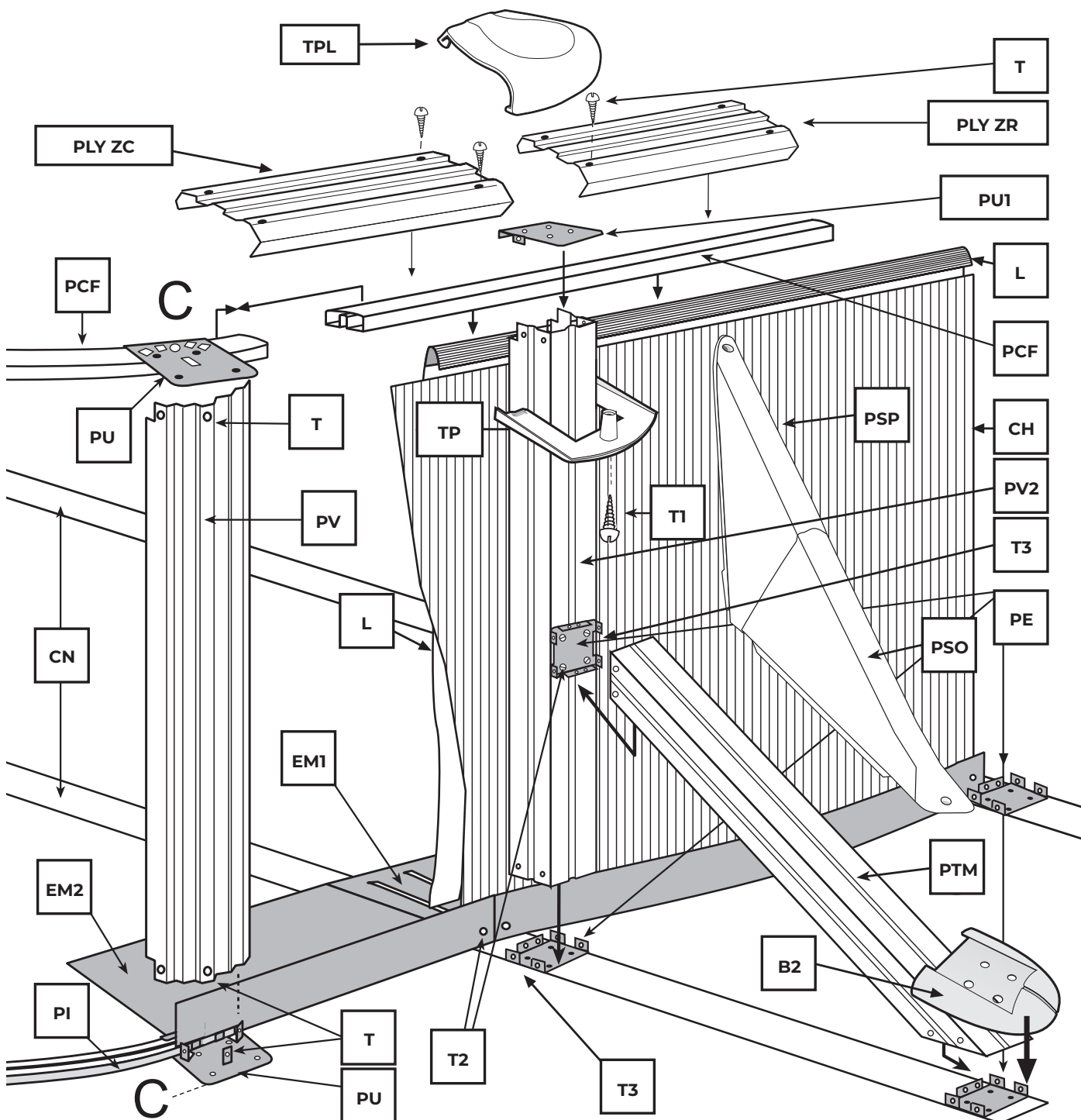

# #4

## Inštalácia.

Na dosiahnutie správnej montáže je nevyhnutné dodržať tieto tri kroky:

**1.** Sekčné diely je možné ukladať iba na zakrivenú plochu umiestnenú v spodnej časti bazéna (polkruhovitú), sekčné diely sa nesmú ukladať na rovné časti. Spodné sekčné diely sú zakrivené (PI) a majú chlopňu (strana 16). Ohybné rezné

**2.** Pri zatváraní bazénovej dosky (CH) pomocou skrutiek (TC) dbajte na to, aby hlavy skrutiek smerovali dovnútra a podložka a zaslepovacia matica smerom von (strana 19). Uťahnite skrutky bez toho, aby ste zdeformovali plech.



**Dôležité:** Vložka použitá pri výrobe všetkých našich bazénov je vyvinutá na dlhodobé vystavenie teplu a ultrafialovému žiareniu. Za určitých poveternostných podmienok a podmienok použitia sa preto vlastnosti vložky môžu mierne líšiť. Vnútorná vložka bazénu je vyrobená z flexibilného PVC (termoplastického). Vlastnosti tohto materiálu umožňujú optimálne podmienky inštalácie, keď je vonkajšia teplota od 20 °C do 25 °C.

**Poznámka:** Príliš nízka teplota: tvrdá a tuhá vložka; neskôr príliš malá. Príliš vysoká teplota: flexibilná a elastická vložka; neskôr príliš veľká.



## 4.1

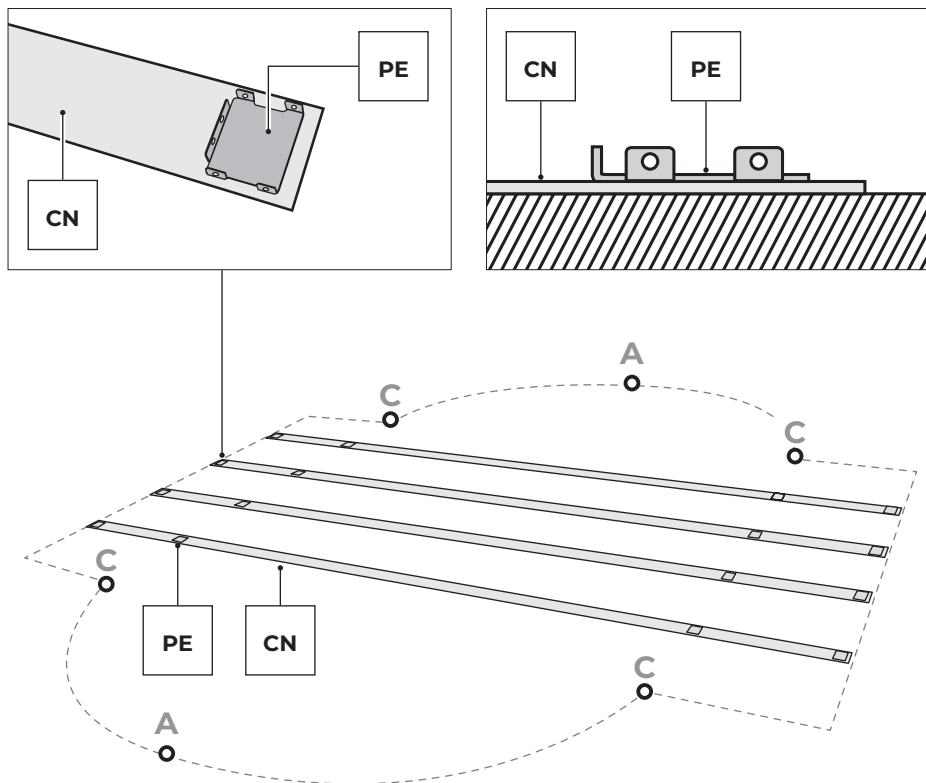

### Inštalácia bazéna:

Odporúčame, aby to urobili dvaja alebo viacerí dospelí a počas dňa bez vetra.

Pre vašu bezpečnosť je pri montáži bazéna veľmi dôležité používať rukavice.

Každá vzpera má 4 nitované kované diely (PE), ktoré musia byť pripevnené chlopňami nahor. Plne roztiahnite vzpery do vzájomne rovnobežnej polohy cez rovnú časť bazéna.

	CN		CN
1000 x 550 cm	4	730 x 375 cm	3
915 x 470 cm	4	610 x 375 cm	2
800 x 470 cm	3	500 x 300 cm	2

## 4.2

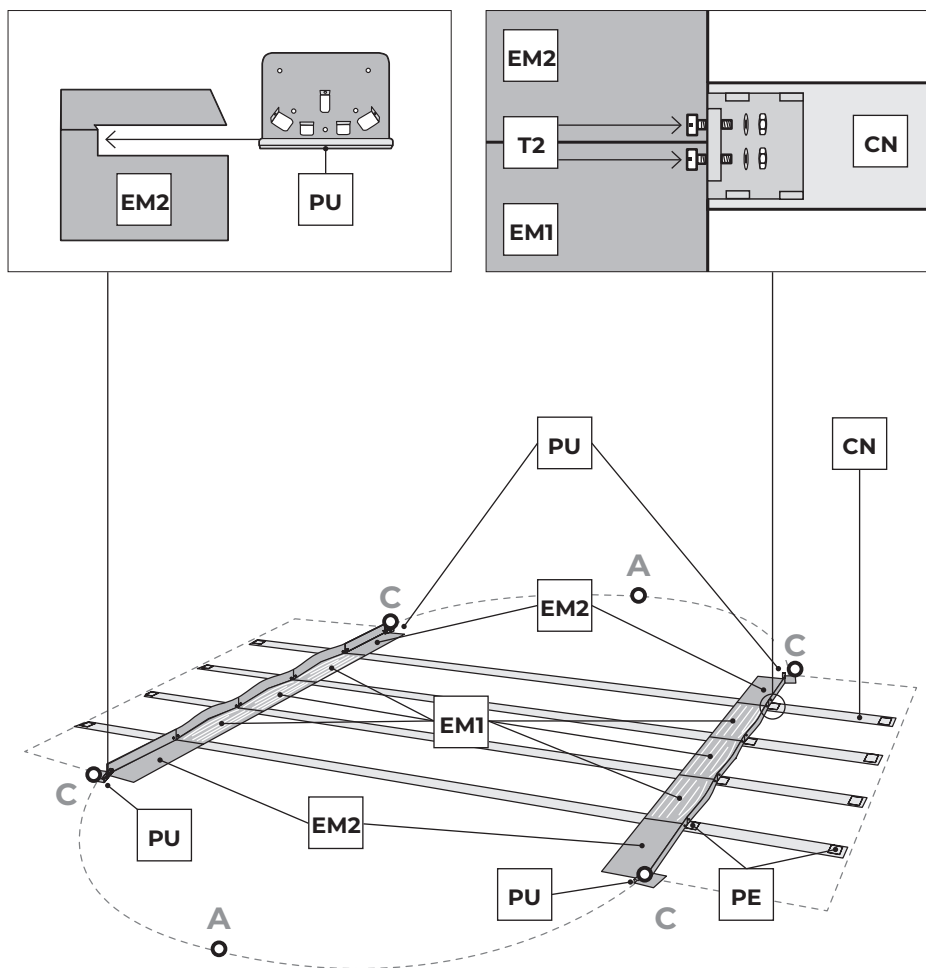

### Inštalácia kovových konzol (EM1) - (EM2):

Stredové kovové konzoly (EM1) prechádzajú v centrálnej časti (polovica na jednej strane a polovica na druhej strane), pripevnené k úchytkám na dieloch kovaných v zápuske (PE) na vzperách pomocou skrutiek (T2). Najširšia časť kovovej konzoly by mala smerovať k vnútornej strane bazéna a úzka časť by mala byť zvislá, aby sa dala pripevniť k najvnútornejšej kovanej časti na vzpere. Keď sú tieto konzoly na mieste a pevne priskrutkované, nasadte vonkajšie konzoly (EM2) na konce, tiež pomocou skrutiek T2, pričom dbajte na to, aby spájacie prvky (PU), ktoré sa majú namontovať do otvorov konzoly (EM2) smerovali k bodu, kde začína príslušný polkruhový koniec bazéna (bod C).

**NB:** Keď sú kovové konzoly k sebe pripevnené, hlavy skrutiek (T2) by mali smerovať k vnútornej strane bazéna a podložky a matice by mali smerovať von.

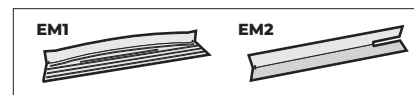

	EM1	EM2		EM1	EM2
1000 x 550cm	3+3	2+2	730 x 375cm	2+2	2+2
915 x 470cm	3+3	2+2	610 x 375cm	1+1	2+2
800 x 470cm	2+2	2+2	500 x 300cm	1+1	2+2

## 4.3

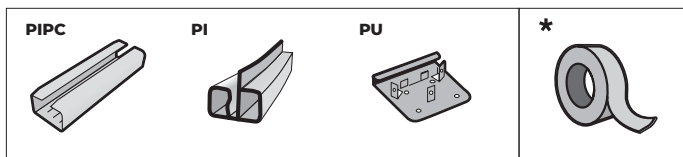

### SPODNÉ SEKČNÉ DIELY (PI) PRE OVÁLNE BAZÉNY.

**POZNÁMKA:** Tieto zakrivené SEKČNÉ DIELY SÚ PRE DNÁ OVÁLNYCH BAZÉNOV. Umiestnite spodné sekčné diely (PI) do každého polovičného obvodu. Na každý sekčný diel nasadte kovaný diel (PU) - (Nie pre 610x375x120). Pokiaľ ide o sekčné diely na koncoch, namontujte kované diely priamo na ich koniec. Spojte sekčné diely pomocou spájacieho dielu (PIPC), pričom medzi nimi ponechajte medzeru 1 cm.

**DÔLEŽITÉ:** dva polovičné obvody musia mať rovnakú dĺžku a rovnaké rozdelenie. Ak pri inštalácii nástennej dosky nepasuje presne s dĺžkami polovičných obvodov, budete musieť zavrieť spodné sekčné diely (alebo v prípade potreby otvoriť), pričom pri oboch polovičných obvodoch urobíte vždy to isté. **POZOR:** Na správne umiestnenie dielu PU vezmite jeden z najdlhších dielov **HRANICA (PLAYAS)** a označte ním vzdialenosti dielov

**PU** od bodu C. To uľahčí nasledujúce kroky pre umi-

estnenie zvislých profilov **PV** (str.18)

**POZNÁMKA: ZAPUSTENÉ KOVANÉ ČASTI PU ZA ŽIADNYCH OKOLNOSTÍ NESMÚ BYŤ ŽIADNYM SPÔSOBOM PRIPEVŇENÉ K ZEMI; V TAKOM PRÍPADE RISKUJETE ROZBITIE BAZÉNA A AUTOMATICKÚ STRATU ZÁRUKY.**

**\* LEPIACOU PÁSKOU ZAKRYTE ČASTI PU A PIPC VO VNÚTRI BAZÉNA, ABY STE ZABRÁNILI POŠKODENIU VLOŽKY.**

**POZNÁMKA:** Ak je nainštalovaný na zem, ktorá už bola vyrovnaná v predchádzajúcich krokoch, odporúčame použiť dosku alebo dlažobný kameň (LO) vložený (na úrovni zeme) pod každý lisovaný profil PU, aby sa predišlo zapadnutiu PV zvislých profilov do zeme z dôvodu hmotnosti vody.

(H=132 cm) 1000 x 550 cm: 8 PI + 8 PU

(H=132 cm) 915 x 470 cm: 6 PI + 6 PU

(H=132 cm) 800 x 470 cm: 6 PI + 6 PU

(H=132/120 cm) 730 x 375 cm: 6 PI + 6 PU

(H=120 cm) 610 x 375 cm: 6 PI + 5 PU

(H=120 cm) 500 x 300 cm: 5 PI + 5 PU

(H=132 cm) 610 x 375 cm: 6 PI + 6 PU

(H=132 cm) 500 x 300 cm: 6 PI + 6 PU

\* Tieto údaje platia pre každý polovičný obvod

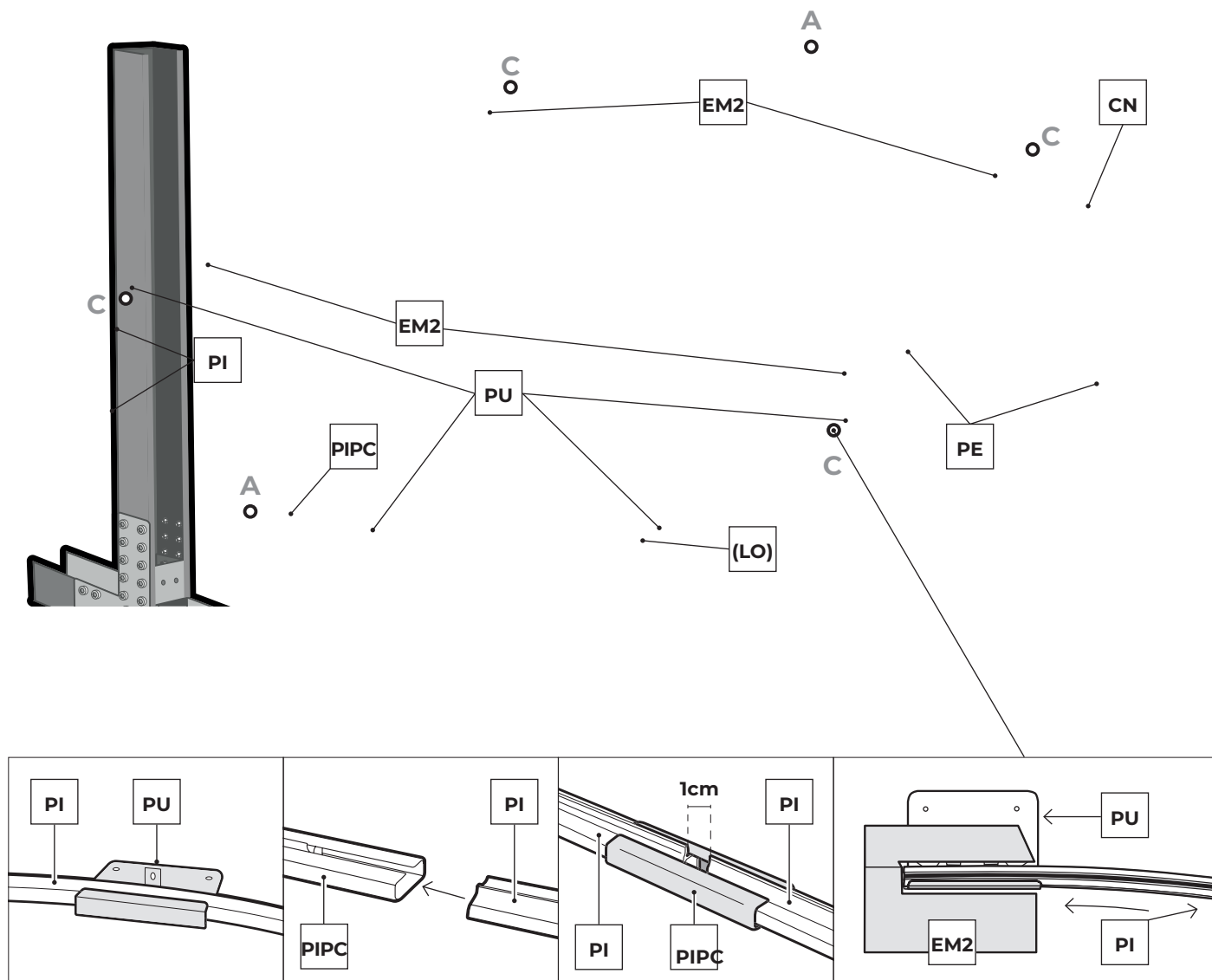



# 4.4

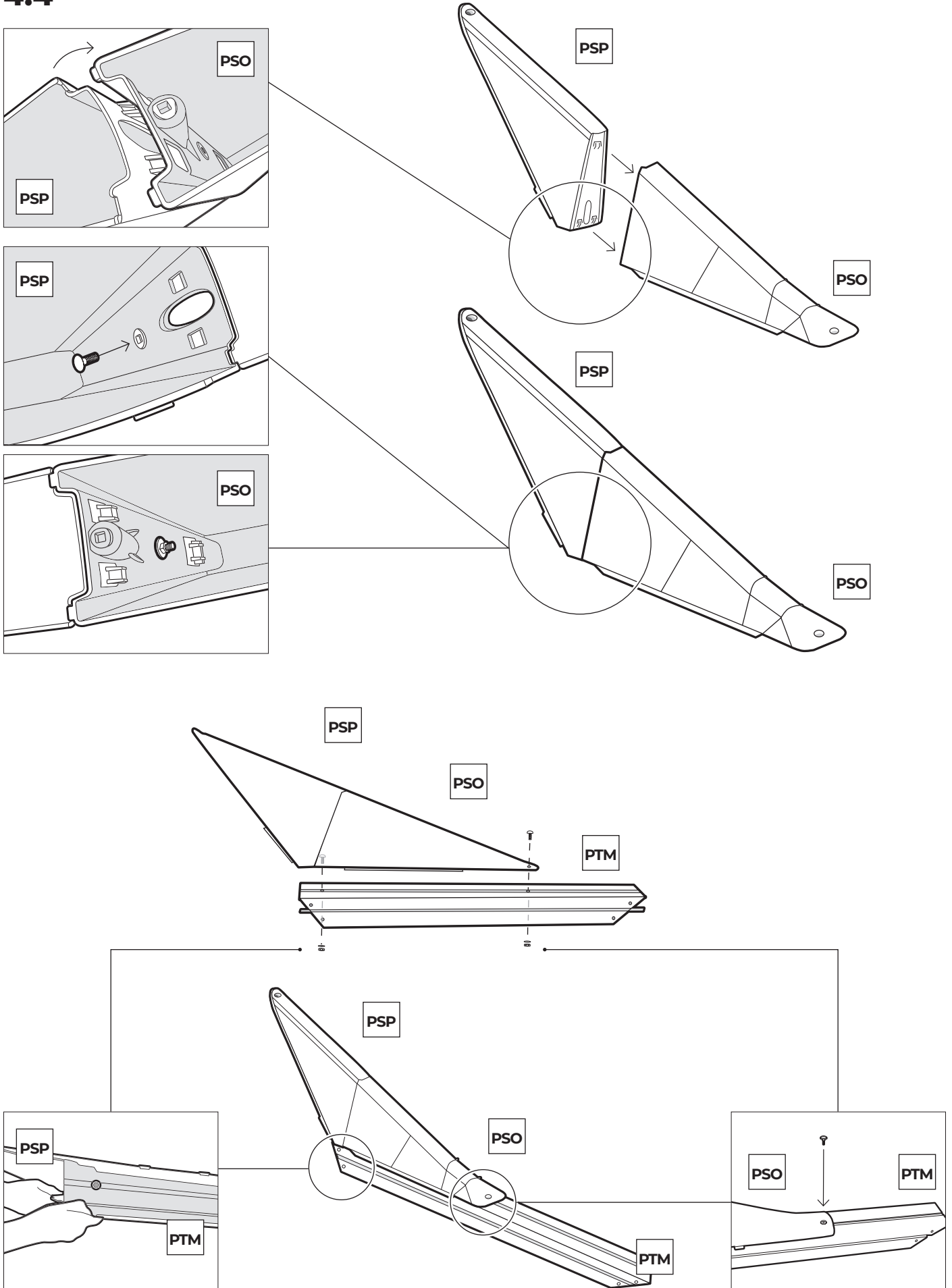

## 4.5

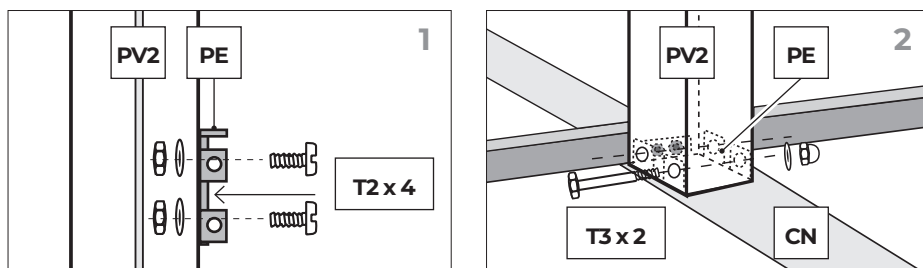

### MONTÁŽ ZVISÝCH PODPIER DO ROVNEJ ČASŤI:

1000 x 550 cm = 8 x (PV2 & PTM)  
 915 x 470 cm = 8 x (PV2 & PTM)  
 800 x 470 cm = 6 x (PV2 & PTM)  
 730 x 375 cm = 6 x (PV2 & PTM)  
 500 x 300 cm = 4 x (PV2 & PTM)  
 610 x 375 cm = 4 x (PV2 & PTM)

Táto časť konštrukcie je založená na zvislých podperách so štvorcovým prierezom (PV2) podopretých krížovou podperou (PTM). Oba sú pripojené k vzperám sklopných dielov (PE). Každá zvislá podpera by mala byť namontovaná nasledovne:

**1-** Pomocou skrutiek T2 pripevnite vonkajšiu časť zvislej podpory so štvorcovým prierezom (PV2) k jednému z kovaných dielov (PE), pričom najdlhšia záložka je vodorovná a najvyššia.

**2-** Položte tento zvislo kovaný diel na vnútornú časť vzpery (pripevnenú ku kovovej konzole) a upevnite dvomi priechodnými skrutkami (T3). Každý popruh má 4 nitované lisované diely (PE), ktoré musia byť umiestnené tak, aby ich jazýčky smerovali hore. Popruhy umiestnite po celej dĺžke. Pásky sú priečne umiestnené v rovnej oblasti bazéna, navzájom rovnobežne.

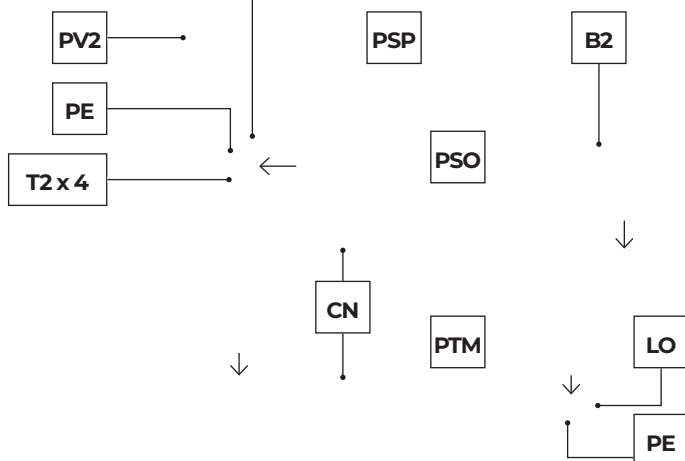

## 4.6

**3-** Vezmite krížovú podperu (PTM+PSP+PVO) a nasadte hranatejší koniec na sklopnú časť do polovice už namontovanej zvislej podpory (PV2).

**4-** Pomocou skrutiek T3 upevnite obdĺžnikovejší koniec krížovej podpory (PTM) na mieste na kovanej časti na konci príslušnej vzpery. Keď je celý stĺpik na svojom mieste, pevne utiahnite všetky skrutky. Tento postup opakujte na všetkých vzperách, kým sa nedokončí rovná časť bazéna. **(B2) OBOPÍNajúCE CHRÁNIČE KLBOV.**

**ROVNÁ ČASŤ:** Keď sú všetky zvislé profily rovnej časti upevnené, môžete nainštalovať obopínajúci chránič kĺbu B2 na spodok PTM, ktorý sa spojí s poprugom CN. **POZNÁMKA:** (LO) Ak nie je podklad pevný (betón, atď.), odporúčame pod konce vzpery (CN) položiť dlaždicu, aby krížové podpory (PTM) neklesli pod ťarchou vody v bazéne.

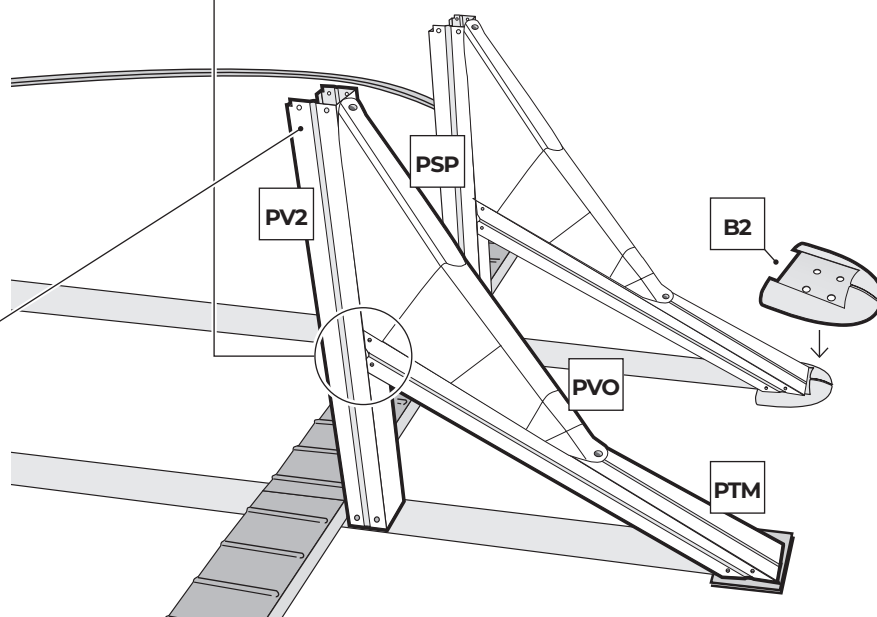
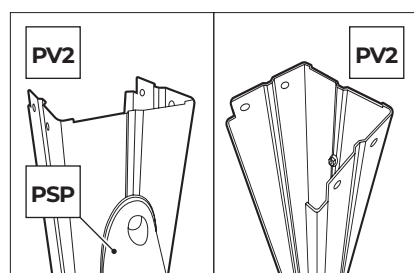
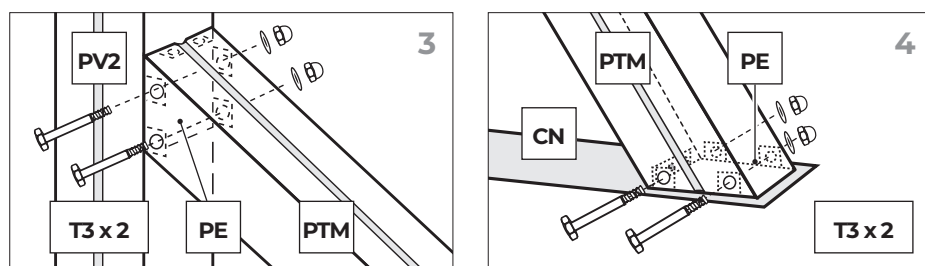

# 4.7

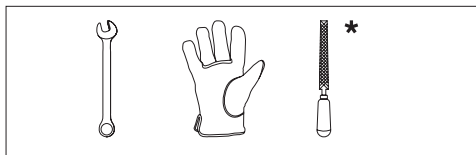

**\* Dôležité!** Pred montážou pomocou pilníka a brúsneho papiera odstráňte ostriny na hrane uzatváracej steny (CH).

**MONTÁŽ POKOVOVANIA NA STENU:** Nainštalujte pokovovanie steny CH zvisle na kus lepenky (aby ste nepoškodili oblasť pripravenú na inštaláciu (skontrolujte, či je výrez pre zberač v hornej časti steny). **OBLOŽENIE STENY ÚPLNE NEROZLOŽTE**, pretože to môže komplikovať montáž. Koniec pripevnite na miesto tak, aby bol výrez zberača v strede jednej zo zakrivených častí medzi 2 spájacími kusmi (PU).

**POZOR:** Pri oválnych bazénoch 610 x 375 x 120 cm a 500 x 300 x 120 cm SA pred pokračovaním montáže UISTITE, či je otvor ZBERAČA vycentrovaný medzi 2 spájacími dielmi PU (NIE V STREDE POLOVIČNÉHO OBVODU).

Pokovovanie predbežne pripevnite k 4 zvislým podperám (PV) v 4 rohoch (bod C) rovnej časti pomocou 4 spájacích dielov (PU), každý pomocou 3 skrutiek (T) v spodnej časti a jednej skrutky (T) navrch. Pokovovanie predbežne pripevnite pomocou skrutky T na jednu zo zvislých podpier (PV2) v strede na oboch stranách v rovnej časti pomo-

cou spájacieho dielu (PU1), aby ste zabránili pádu. **Namontujte opláštenie na stenu okolo bazéna a konce zaskrutkujte, pričom dbajte na to, aby hlavy skrutiek smerovali dovnútra a podložky a zaslepovacie matice smerom von. (Skrutky utiahnite bez deformácie materiálu).** Ak je opláštenie steny príliš dlhé alebo príliš krátke, upravte diely spodnej časti v zakrivenej časti bazéna tak, aby bolo zaistené správne priliehanie k sebe a voči kovovým konzolám, kde sa zakrivené časti stretávajú s rovnou časťou. **POZOR:** Ak sa majú dolné profily rezať, musí sa to rozdeliť medzi dva polovičné obvody, to znamená, že polovica rozmeru profilu sa odreže z pravého polovičného obvodu a druhá polovica z druhého ľavého polovičného obvodu.

Pred rezaním sa uistite, že ocelový plech je v celom bazéne osadený do štrbiny všetkých zakrivených profilov a dobre prilieha ku kovovým uhlom v rovnej oblasti. Ak je obvod príliš veľký na uzavretie ocelevej steny, aj keď sú profily spojené, až potom sa musia vyrezať.

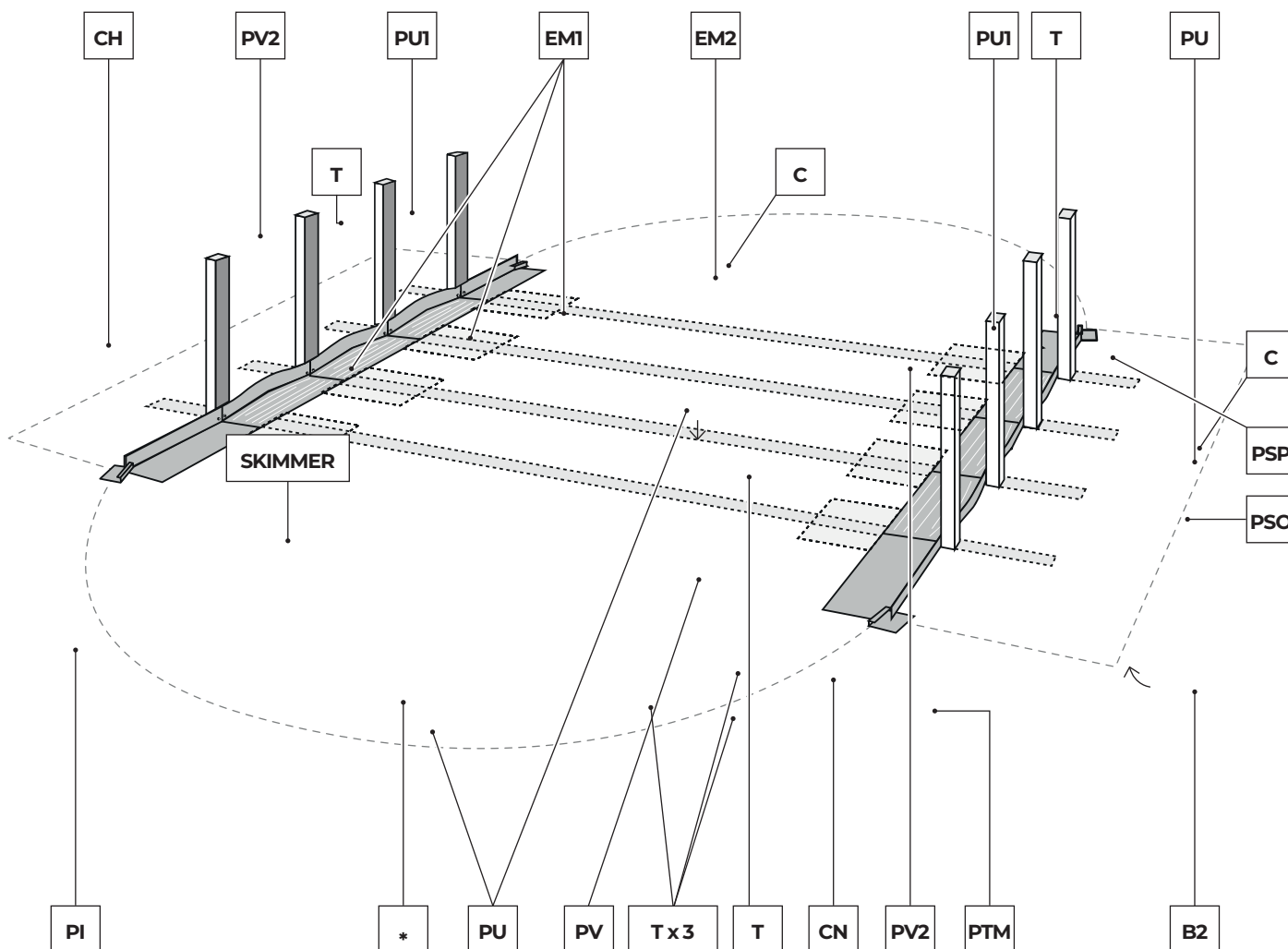
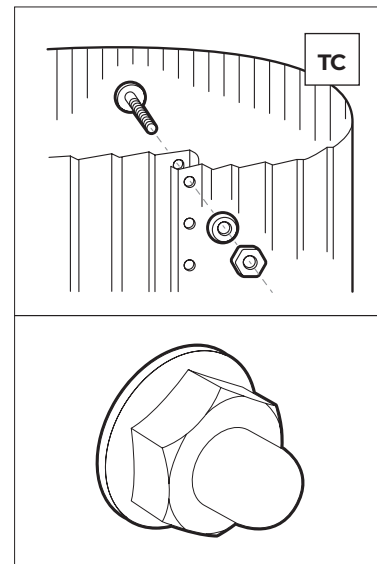

## 4.8

### OCHRANNÉ PVC PÁSY (VNÚTORNÉ OBLOŽENIE BAZÉNA):

Medzi bazénové komponenty patria 2 široké PVC pásy (TPVCP) a 1 užší PVC pás (TPVC). Užší PVC pás je zavesený tak, že ho zavesíte na najvyššiu maticu uzáveru platne a pásik zavesíte smerom do vnútra bazéna, aby zakryl hlavy

skrutiek. 2 širšie pásy sú uchytené lepiacou páskou tak, aby zakryli kovové držiaky, ktoré sa nachádzajú v bazéne, v rovnej oblasti. Funkcia všetkých týchto pásov je ochrana bazénovej vložky.

**Iba vtedy, ak váš bazén obsahuje: Prikrývku (MPR) ALEBO krytinu (TPR):** Upozornenie: pred umiestnením prikrývky alebo krytiny sa

odporúča vyčistiť všetky nečistoty zo steny a podlahy bazéna pomocou vysávača. Umiestnite ochrannú prikrývku alebo podložku do bazéna, odstráňte všetky záhyby a upravte a odstrihajte prebytok z celkového povrchu. Vykonajte rez tak, aby boli spodné profily a kovové časti zakryté. Tak bude vložka chránená pri jej inštalácii.

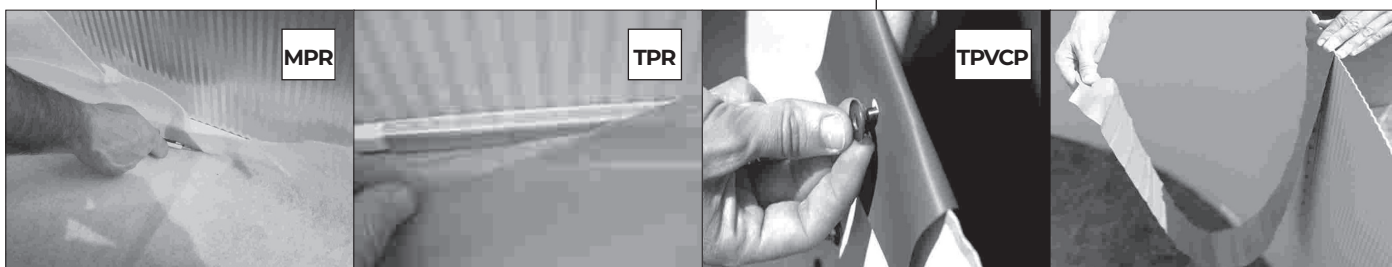
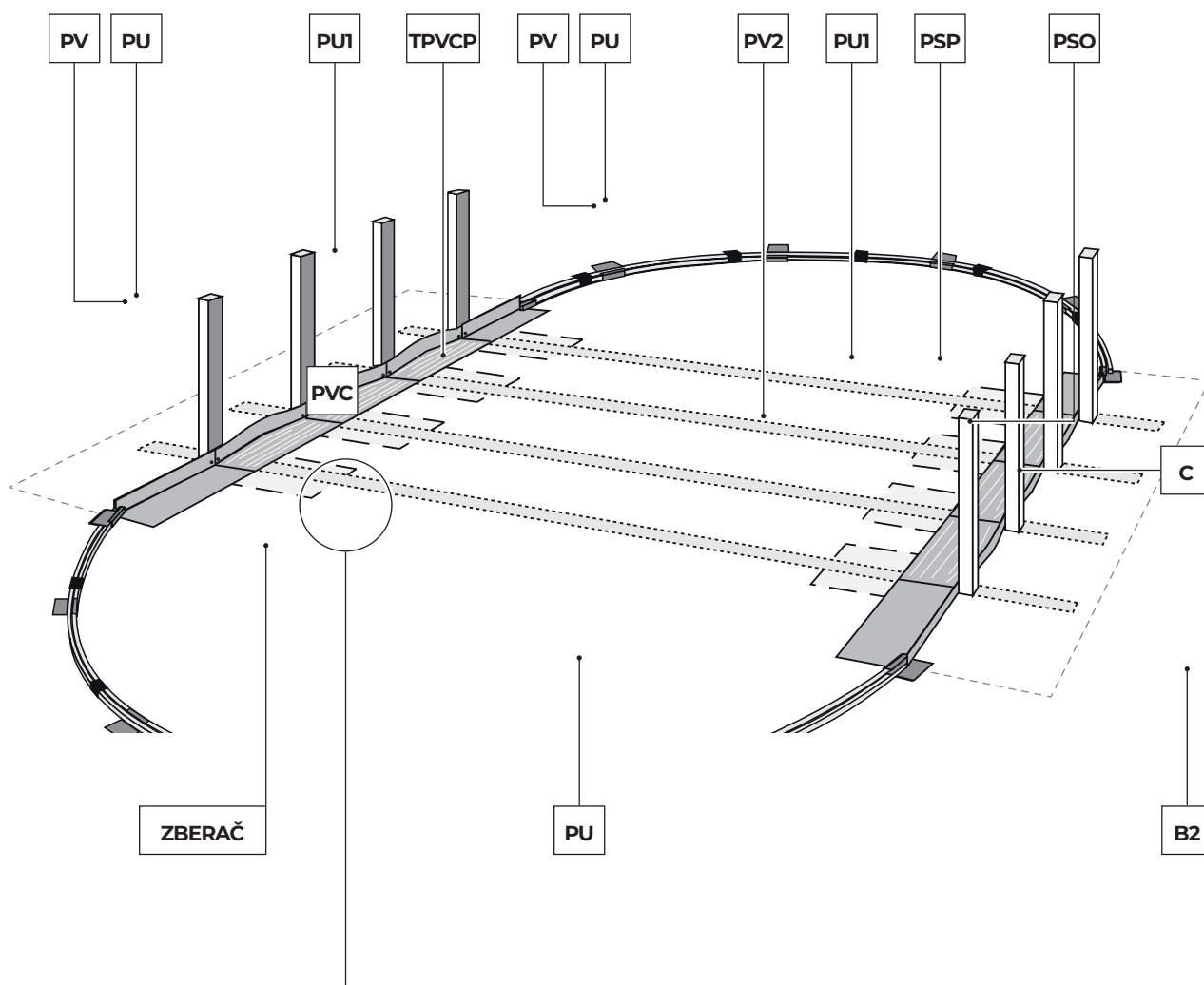

## 4.9

### ROZVINUTIE PVC VLOŽKY:

Natiahnite a rozťahnite vložku (L) v tieni tak, aby získala svoju textúru minimálne 2 hodiny pred umiestnením. Ideálna teplota: aby sa s vložkou lepšie manipulovalo, uistite sa, aby bola vložená pri teplote prostredia od 20 do 25 °C.

Vložka je oválneho tvaru, aby zodpovedala tvaru stien bazéna, t. j. pozostáva z obdĺžnika s polmesiacom na oboch stranách: môže byť preto namontovaná iba v jednej polohe. Správne umiestnenie vložky je nevyhnutné, aby sa zabránilo vzniku záhybov a vrások. PVC vložka musí byť rozložená rovnomerne. Vložku umiestnite (L) v strede bazéna. Rozložte vložku pozdĺž hlavnej osi bazéna a rozťahnite stranu smerom k nástennej doske. Šev medzi dnom a bokom musí byť tupý proti základni opláštenia steny okolo dna bazéna, aby sa predišlo vzniku záhybov. Pred umiestnením vložky postupujte podľa nižšie uvedených pokynov pre montáž:

1. Začnite na jednej z rovných častí. 2. Umiestnite inú polovicu, t. j. rovná časť oproti. 3. Pokračujte od jedného z koncov v rovnej časti až do stredu polovičného obvodu. 4. Dokončíte druhú polovicu rovnakého polovičného obvodu. V prípade, že je príliš veľa alebo málo materiálu (vložky), upravte natiahnutím alebo nariasením všetok materiál tohto polovičného obvodu (jeho distribúciou) pozdĺž obvodu vyššie uvedeného polovičného obvodu. 5 a 6. Na dokončenie bazéna zopakujte kroky 3 a 4.

**POZNÁMKA:** ak sú na základni alebo stene vložky záhyby, neznamená to, že je potrebné ju vymeniť za inú, pretože to NEOZNAČUJE výrobnú chybu.

**SÉRIOVÉ ČÍSLO:** umiestnené na spodnej časti vložky. Všimnite si sériové číslo v rámečku v návode na použitie pre prípadné sťažnosti.

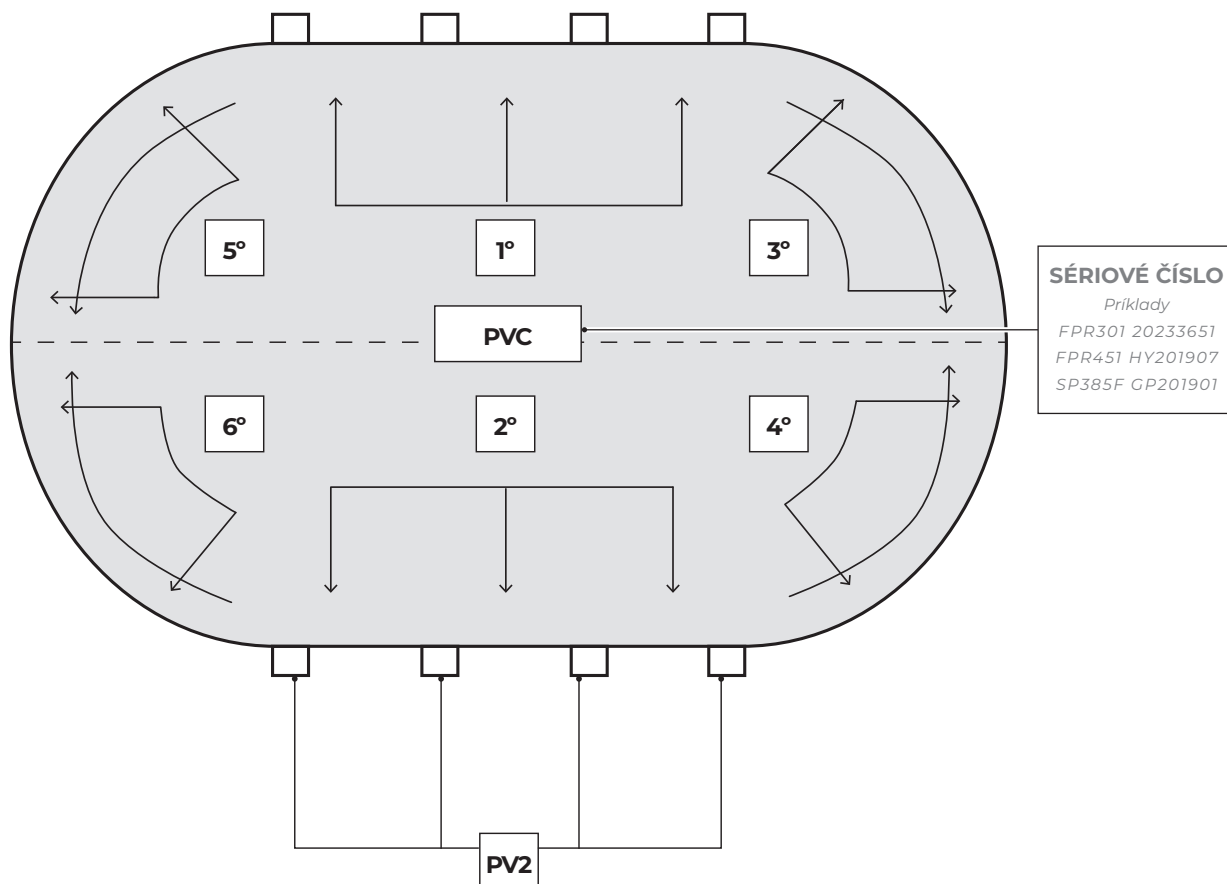
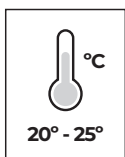

SÉRIOVÉ ČÍSLO:

## 4.10

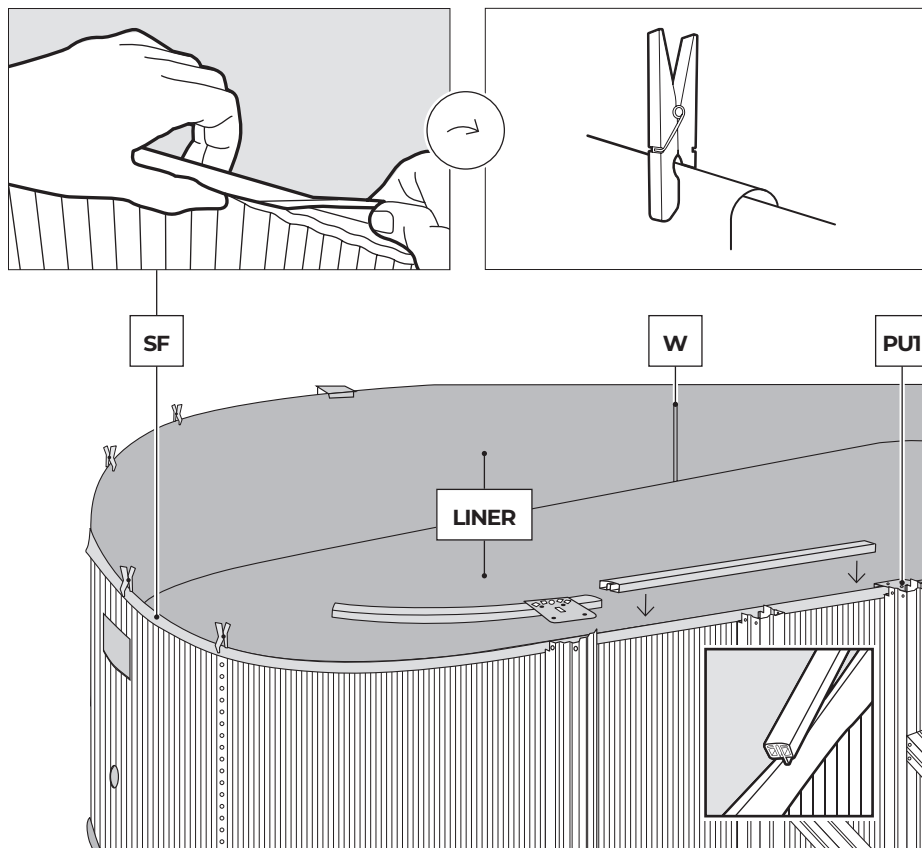

Zaveste strany vložky na steny bazéna pomocou flexibilnej PVC chlopne (SF). Keď zavesíte vložku na miesto, predbežne ju zaistíte pomocou štipcov alebo hornými časťami z PVC (bez toho, aby ste ich úplne nasadili na miesto a medzi nimi bola medzera 5 cm). Ak je stena vložky príliš veľká, rozložte prebytočné množstvo rovnomerne po celom bazéne, aby ste predišli záhybom. Ak sa zdá byť príliš malý, rovnomerne ho natiahnite po obvode bazéna. \*Poznámka: Niektoré odkazy NEMAJÚ ŽIADNY FLEXIBILNÝ PREVIS (SF) na strane vložky. Vložku je potrebné zavesiť tak, že ju preložíte cez nástennú dosku tak, aby zostalo prekrytie až 3-4 cm.

**POZOR:** V bazénoch dlhých 6 až 7 m (výška 120 cm) musí byť zodpovedajúce prekrytie 13-14 cm.

## 4.11

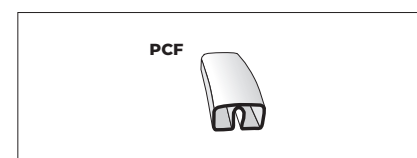
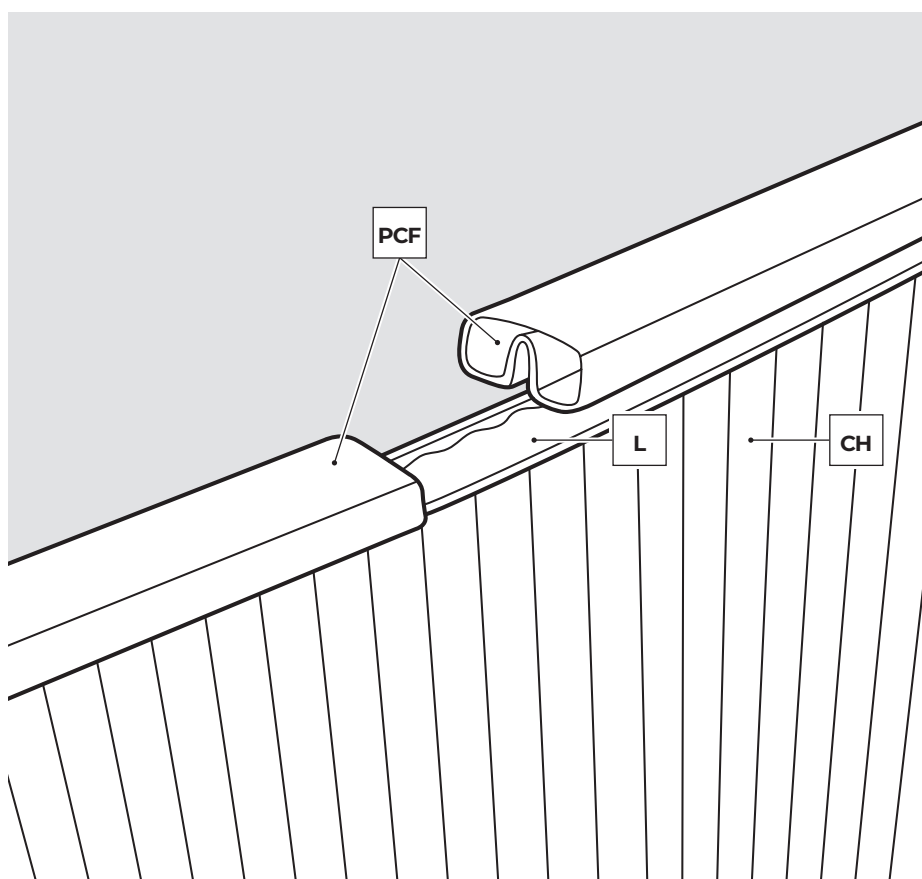

### FLEXIBILNÉ VRCHNÉ SEKČNÉ DIELY (PCF) PRE OVÁLNE BAZÉNY

**POZNÁMKA:** tieto flexibilné sekčné diely sú určené na vrchy oválnych bazénov.

Keď sú namontované na plech bazéna, namontujú sa na hornú časť vložky a nemusia byť navzájom spojené. Umiestnia sa jeden po druhom a keď je obvod dokončený, prebytočná dĺžka sa odreže. Umiestnite každý diel PU na vrchné sekčné diely; musia byť zarovnané s tými, ktoré sa nachádzajú v spodnej časti.

## 4.12

**\* Dôležité!** Pred montážou pomocou pilníka a brúsneho papiera odstráňte ostriny z každého okraja.

Zaskrutkujte zvislú podporu (PV) k príslušnému spodnému a vrchnému spájaciemu dielu po 3 T skrutkách každý. Tento postup opakujte, kým

nie je polkruh dokončený. Spojte jednotlivé diely a **skontrolujte ich pohľadom na rebrovanie na obložení steny, či sú zvislé podpery správne zvislé.**

**NB:** Skontrolujte, či sú všetky 3 + 3 (horné a dolné) skrutky T namontované na každej zvislej

podpere a spájacej časti okolo bazéna. Naplňte bazén vodou do hĺbky 2 cm a roziahnite vložku, aby ste odstránili všetky záhyby.

Ak voda neleží rovnomerne na celom dne bazéna, podklad nie je dostatočne vyrovnaný. Vložku odstráňte a podklad vyrovnejte.

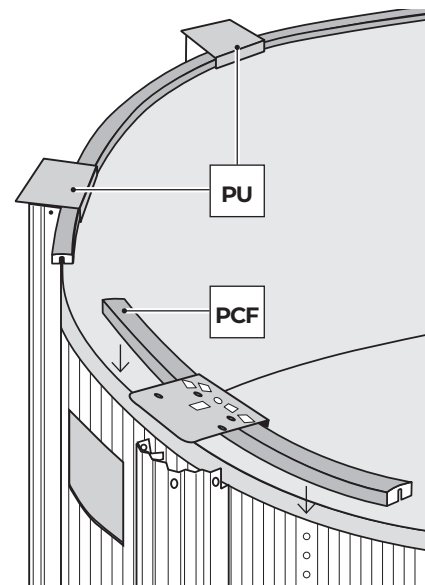
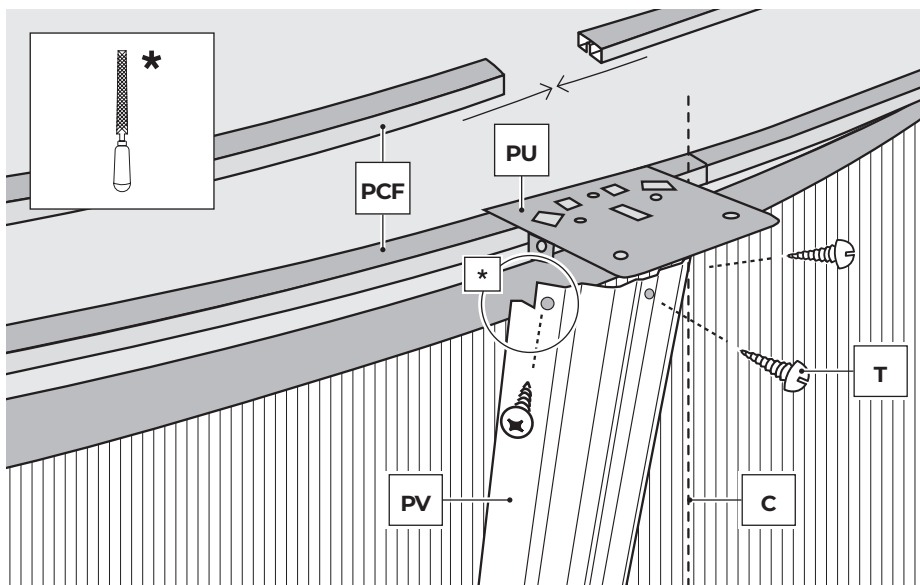

## 4.13

**\* Dôležité!** Pred montážou pomocou pilníka a brúsneho papiera odstráňte ostriny z okrajov každej VRSTVY.

**Inštalácia okrajových dielov PLAYA (VRSTVA):**

Dávajte pozor, aby okrajové diely nespádli do bazéna, pretože by mohli poškodiť vložku.

Založte každý okrajový diel podopretý na dvoch za sebou idúcich PU zaobleným dielom smerom von. Každý okrajový diel má štyri otvory (dva vnútorné a dva vonkajšie) na pripevnenie k spojovacím dielom. Začnite pripieňovať každý okrajový diel k spojovacím dielom, ale vnútorné skrutky (1) nasadte iba na každú stranu (a neťahajte, aby medzi nimi bola určitá flexibilita). Keď sú všetky okrajové diely

umiestnené, znovu skontrolujte, či sú zvislé časti správne zvislé. Ak nie, opravte ich polohu. Potom umiestnite vonkajšie skrutky (2) a utiahnite všetky skrutky v konštrukcii.

**VÝSTRAHA:** Nešplhajte sa na okrajové diely, nekráčajte po nich ani si na ne nesadajte, neskáčte a nepotápajte sa z nich.

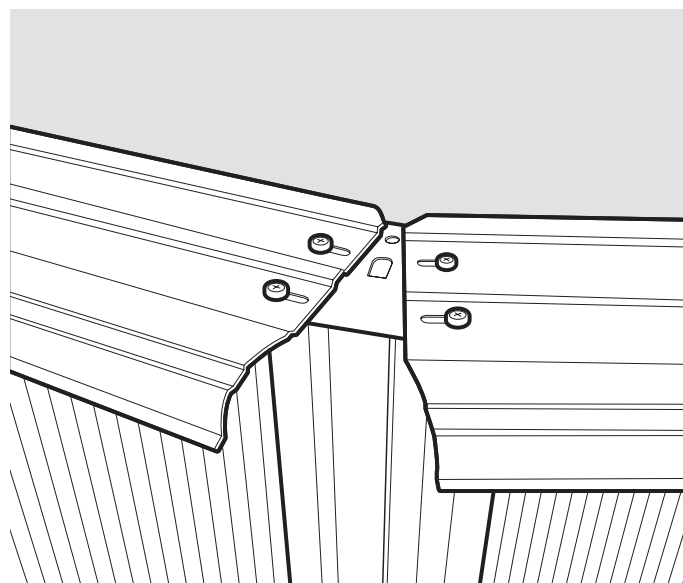
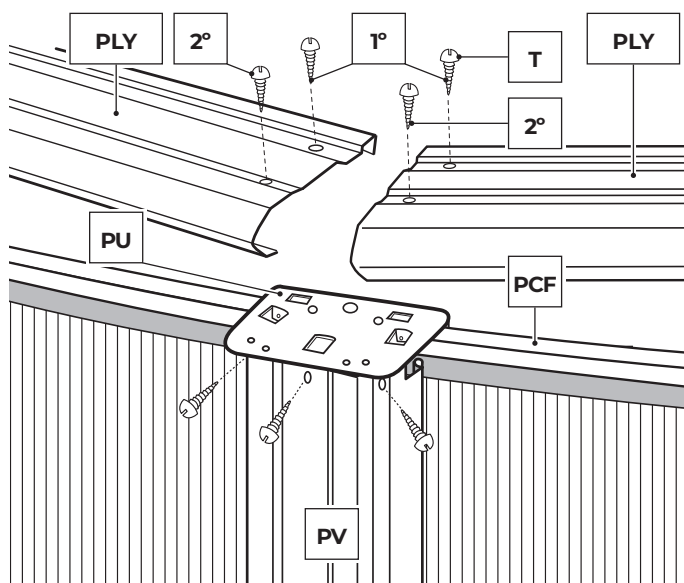

## 4.14

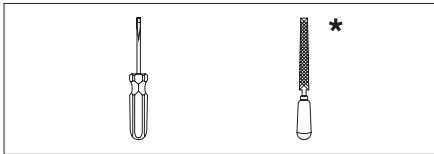

**\* Dôležité!** Pred montážou pomocou pilníka a brúsneho papiera odstráňte ostriny z každého okraja.

### UMIESTNENIE FLEXIBILNÝCH SPÁJACÍCH CHRÁNIČOV (EM len pre bazény s rozmerom 120 cm):

Flexibilné spájacie chrániče sú namontované k spojom medzi okrajovými dielmi. Ak ich chcete opraviť začnite pripevnením zadnej časti (vo vnútri bazény) k okrajovému dielu a pomocou skrutkovača nadvihnite predné rebrá, až kým nezapadnú k okrajovému dielu.

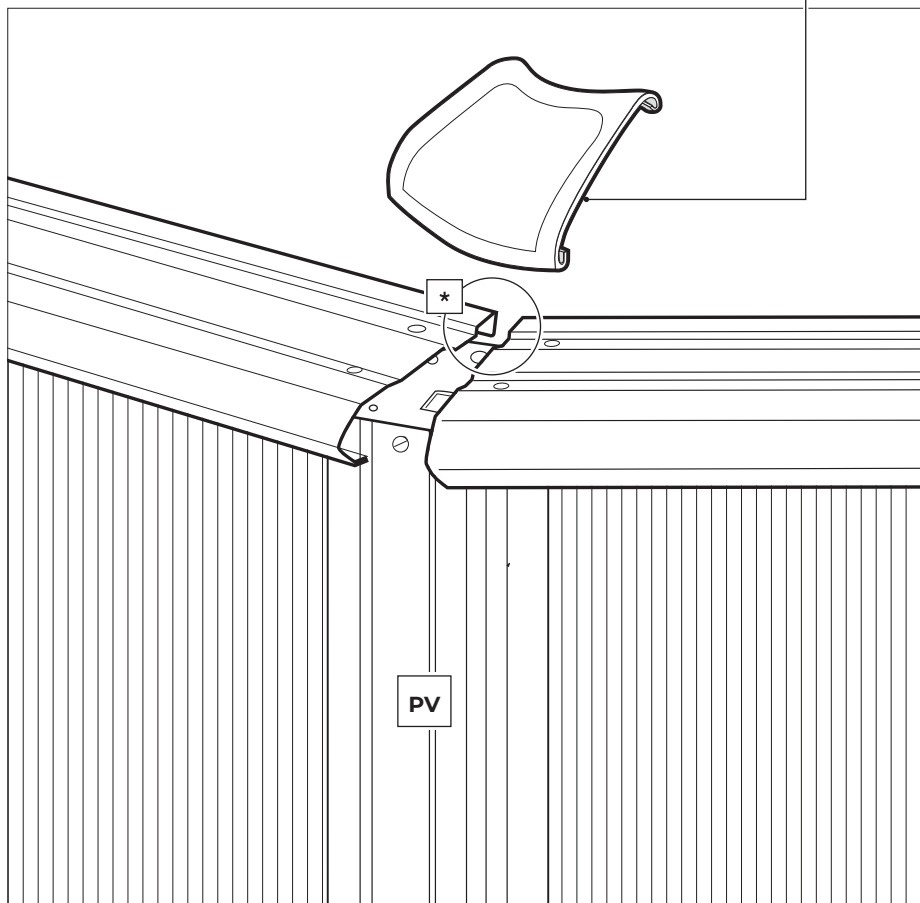
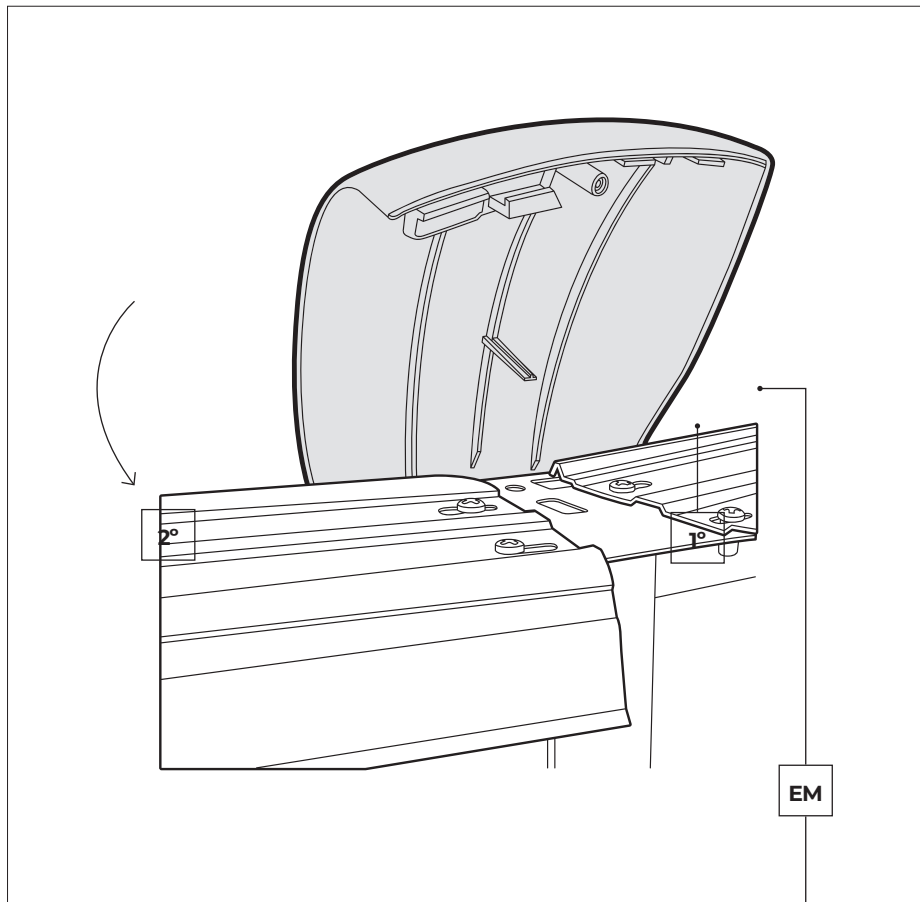



## 4.15

### SPÁJACIE CHRÁNIČE: TPL a TP. (len pre bazény s rozmerom 132 cm)

Tieto diely majú byť namontované tak, aby spájali a chránili okrajové diely. Spájacie chrániče sa skladajú z 2 prvkov: Chránič strunového dielu (TPL) a chránič zvislej sekcie (TP). Najprv musí byť zadná strana TPL pripevnená k zadnej

strane 2 pásových dielov. Potom sa musí dotiahnuť k prednej strane bazéna a pripevniť hranu TPL k otvoru PU1. Teraz pripevnite TP k TPL na spodnej strane pomocou skrutky T1, aby ste ich spojili. Tento proces sa musí zopakovať pre všetky chrániče spojov. POZOR: Na upevnenie PV2 v rovných oblastiach bazéna je potrebné odstrániť zárez TP.

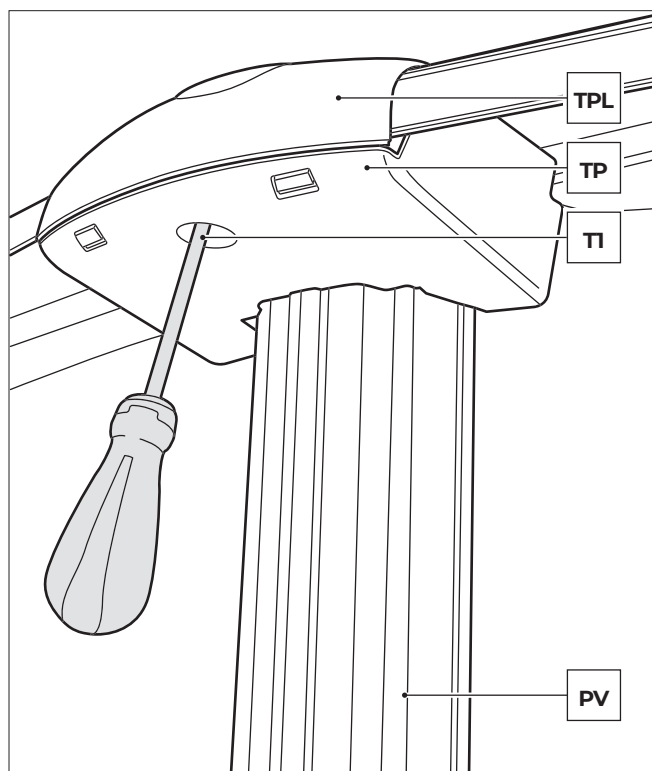
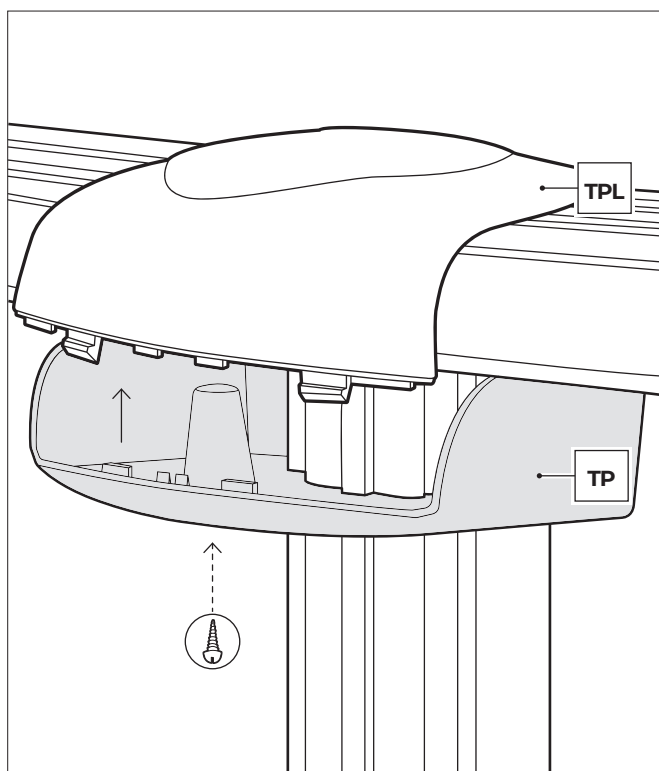
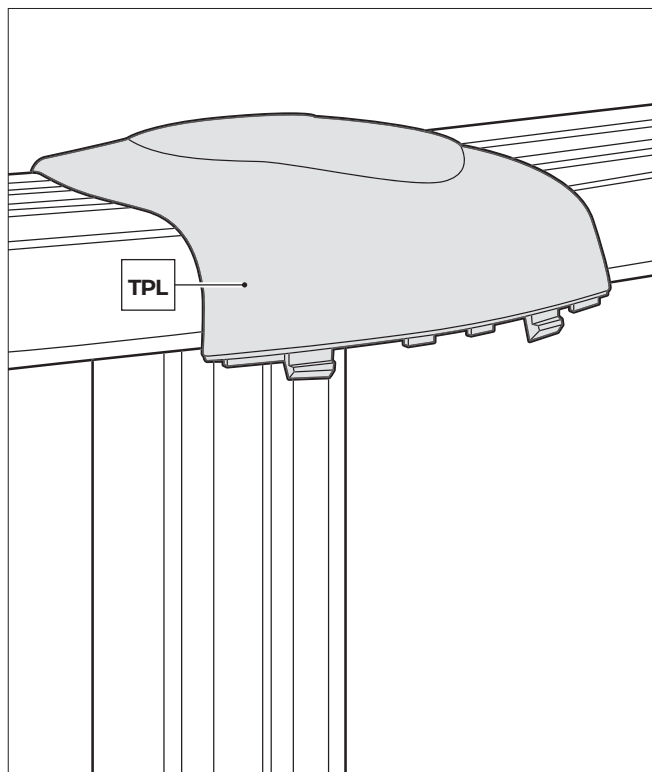
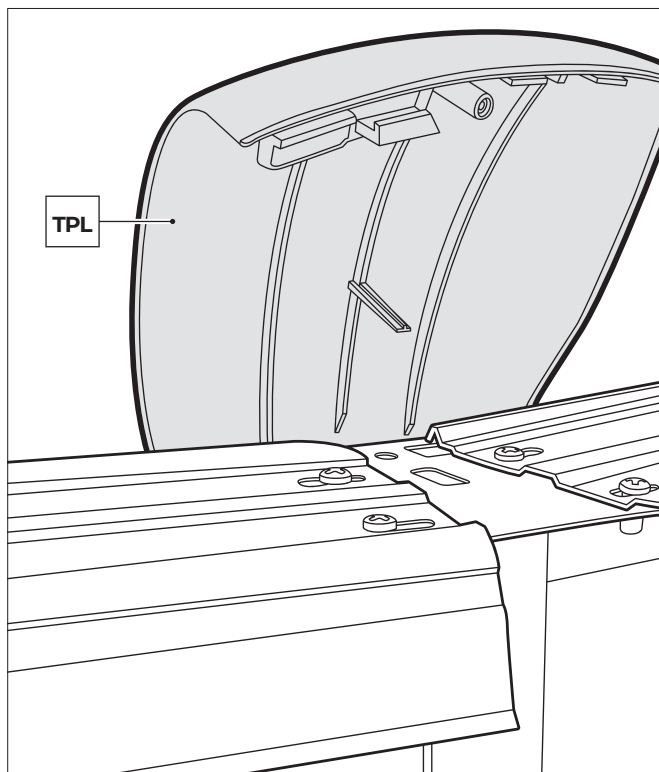
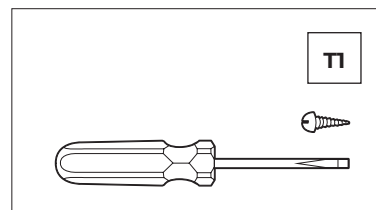

# #5

## Údržba a používanie.

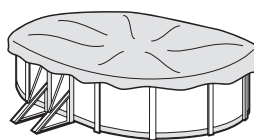
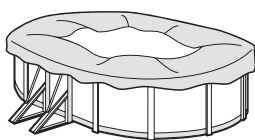
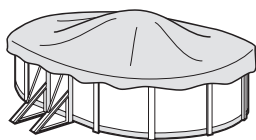
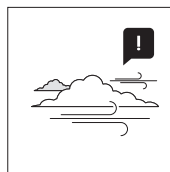
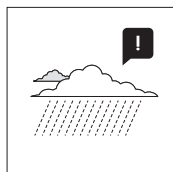
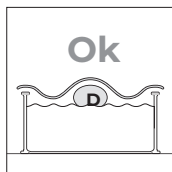

- **Hladina vody bazéna musí byť vždy minimálne 15 cm od jeho horného okraja.**
- Počas sezóny používajte bazénovú súpravu pomocou filtračného systému raz denne, aby ste zaistili úplnú recykláciu všetkej vody a to vždy vtedy, keď bazén nepoužívate na kúpanie (pozri návod na čistenie).
- Počas sezóny na používanie bazénu pravidelne kontrolujte úroveň prekážky filtračných prostriedkov.
- Čo najlepšie skontrolujte všetky skrutky bazéna a možné body korózie.
- Bazén nikdy úplne nevyprázdňujte. V prípade nedostatočnej hladiny hrozí vážne poškodenie konštrukcie bazéna
- Nedodržanie pokynov na údržbu môže spôsobiť vážne zdravotné riziká, najmä pre deti.

- Použitie bazénovej súpravy zahŕňa rešpektovanie bezpečnostných pokynov definovaných v príručke údržby a použitia.
- Nikdy nenechávajte bazénovú súpravu na inštaláciu na zemi vonku a prázdnu.
- PVC vložku a hladinu vody pravidelne čistite neabrazívnymi produktmi. Spodnú skladaciu vrstvu v spoji s bočnou vložkou pravidelne čistite, pretože na tomto mieste sa môžu hromadiť nečistoty. Ak omylom urobíte vo vložke malý otvor, je možné ho opraviť záplatami AR202 alebo V12.
- Letné kryty (izotermické) chránia váš bazén pred hmyzom, prachom, lístím atď. a zabraňujú strate teploty vody. Vždy ho umiestnite tak, aby boli bubliny v kontakte s vodou.



**REŠPEKTUJTE ŽIVOTNÉ PROSTREDIE, BAZÉN NEROZOBERAJTE, POKIAĽ TO NIE JE ABSOLÚTNE NEVYHNUTNÉ. AK TO UROBÍTE, OPAKOVANE POUŽITE VODU. VODA JE VZÁCNY TOVAR.**

Keď váš bazén dosiahne koniec svojej životnosti, mal by byť rozobratý; rôzne materiály (plasty a oceľ) je potrebné oddeliť a odviezť na miesto likvidácie určené miestnymi úradmi.

**ZIMNÉ OBDOBIE:****A) Ak sa rozhodnete bazén nerozmontovať:**

- 1- Vyčistite dno a boky vložky neabrazívnym produktom.
  - 2- Na zimu upravte vodu chemickým prípravkom. Odporúčame použiť TEKUTÝ ZIMOVAČ namiesto plavákov s pevnými produktmi, aby ste zabránili odfarbeniu vložky. 3- Bazén nechajte naplnený vodou s ohľadom na:
    - a) Pri bazénoch so zberačom a plniacou trubicou znížte hladinu vody o 5 cm pod zberačom a zatvorte plniacu trubicu pomocou skrutkovacieho kohútika, ktorý sa dodáva s filtrom.
    - b) Pri bazénoch s odsávacím a plniacim potrubím znížte hladinu vody o 20 cm od horného okraja bazéna a potrubie zatvorte pomocou zabudovaného skrutkového systému.
  - 4- Odpojte potrubia. Neodmontujte zberač a plniace ani odsávacie potrubia.
  - 5- Bazén chráňte zimným krytom a medzi kryt a vodu vložte plávajúci prvok na ochranu pred mrazom.
  - 6- Filter: odpojte ho od bazéna. Vyčistite ho, vysypte piesok alebo vyberte kazetu, osušte ju a odložte ju na krytom mieste chránenom pred vlhkosťou.
  - 7- Príslušenstvo: odstráňte všetko príslušenstvo (rebrík, alarm, reflektor, tyč...), opláchnite ich mäkkou vodou a odložte ich.
- OPĀTOVNÉ SPUSTENIE BAZÉNA:** Odstráňte zimný kryt, nainštalujte filter, vymeňte aspoň 1/3 vody a vykonajte úpravu chlóróm. Zapnite filter na minimálne 8 hodín bez prerušenia, pričom rešpektujte nepretržitú pracovnú dobu uvedenú v príručkách k filtrom.

**B) Ak sa rozhodnete bazén rozmontovať:**

- 1- Bazén vyprázdňte. Opatrenia: Filter, automatické čerpadlo na čerpanie čistej vody alebo systém spojených nádob. Systém spojených nádob: Použite hadicu z filtra s najmenším prierezom. Na jeden koniec pripevnite závažie a ponorte do bazéna. Potom ponorte celú hadicu, kým vo vnútri nie je vzduch. Jednou rukou a pod vodou hermeticky zastavte koniec hadice a vezmite ju na miesto vyprázdnenia. Odstráňte ruku a voda začne tiecť. Nepoužívajte túto vodu na polievanie rastlín, pretože obsahuje chemikálie.
  - 2- Očistite všetky zložky bazéna špongiou a mydlovým výrobkom s neutrálnym pH. Vysušte ich a odložte ich na suché a čisté miesto.
- Je normálne, že po niekoľkonásobnej inštalácii a demontáži bazéna sa PVC vložka roztiahne a stratí svoju pružnosť.

**OPĀTOVNÉ SPUSTENIE BAZÉNA:** Opäť si prečítajte tento návod na obsluhu od začiatku.

**CHEMICKÉ OPATRENIA:**

Pozorne si prečítajte pokyny výrobcu chemického produktu. **VÝSTRAHA:** Chemické produkty uchovávajte na čistom a suchom mieste mimo dosahu detí. Dôležité:

Každý použitý výrobok musí byť kompatibilný s PVC vložkou.

- Prvé plnenie: Vykonajte analýzu pH vody a chlóru (Cl) a upravte ich na optimálne hodnoty: pH: 7,2 – 7,6; Chlór: 0,5 – 2 ppm.
- Ošetrovanie chlóróm: Spočíva v zvýšení hladiny chlóru na približne 20 ppm, aby sa odstránili choroboplodné zárodky a morské riasy. Tento proces sa musí vykonať iba vtedy, ak voda v bazéne pochádza z riek alebo rybníkov, ... alebo ak zostala dlhší čas bez ošetrovania.
- Kontrola: Minimálne raz za týždeň kontrolujte hladiny chlóru (použite analyzátor chlóru a pH). Rovnakým spôsobom odporúčame pridať algicid, aby sa zabránilo objaveniu morských rias.

Nikdy sa nekúpte pred stabilizáciou hladiny chlóru. Na rozpúšťanie chemického produktu (tablet) vždy používajte plávajúci dávkovač. Odmeranie chemického produktu sa musí vykonať v súlade s: objemom vody v bazéne, frekvenciou kúpania, klimatickými podmienkami, teplotou vody a polohou. Vodu vždy premiešajte a pred pridaním ďalšieho chemického produktu počkajte na rozpustenie predchádzajúceho. Počkajte približne 12 hodín medzi akýmkoľvek nastavením pH, chlóru alebo algicidu pomocou filtračného systému.

**MECHANICKÉ OPATRENIA:**

Skontrolujte, či sú filter, zberač, ventily a potrubia dobre prepojené s bazénom. Počítajte s tým, že teplota vody sa udrží dlhšie vďaka filtrácii. Teoretická doba filtrácie = objem vody / vypúšťanie filtračného systému (spravidla 8 hod denne s teplotou vody 21 °C), (ideálne: 2 h ráno – 4 h okolo poludnia – 2 h popoludní). **REŠPEKTUJTE NEPRETRŽITÉ PRACOVNÉ OBDOBIE UVEDENÉ V PRÍRUČKÁCH FILTRA.**

**VYSÁVAČ (RUČNÝ ALEBO AUTOMATICKÝ):**

Len pre bazény so zberačom. Pripojte koncovku hadice ku kefovej hlave a ponorte ju do vody, aby sa naplnila. Druhý koniec rúrky potrubia pripojte k odsávaciemu adaptéru (TA) a umiestnite ho nad kôš zberača. Zapnite filter v polohe FILTER a začnite čistiť dno. Osobitnú pozornosť venujte oblastiam so záhybmi, kde sa hromadia nečistoty.

**VENTURY ŠTÝL ČISTIČA DNA:**

Pripojte záhradnú hadicu k spojke čističa dna a zaveďte ju do bazéna. Otvorte vodovodný kohútik až do normálneho tlaku, aby voda vytiekla na dno bazéna, čím sa vytvorí vzostupný prúd, ktorý nechá nečistoty vo filtri (vrecku), ktorý sa nastavuje v čističi dna.

PROBLÉM	PRÍČINA	RIEŠENIE
Zablatená voda	Zlá filtrácia. Vysoké pH. Príliš veľké množstvo organických zvyškov	Vykonajte návrat filtra. Pridajte ČISTIČ v tabletkách pomocou dávkovača. Vykonajte šokovú chloráciu.
Zelená voda	Tvorba morských rias alebo bahna	Jemne vyčistite dno a steny bazéna. Analyzujte pH a upravte ho na 7,2 - 7,6. Pridajte algicid a tekutý čistič.
Hnedá voda	Prítomnosť železa alebo mangánu	Analyzujte pH a upravte ho na 7,2 - 7,6. Vykonajte šokovú chloráciu. Pridajte tekutý čistič.
Inkrustácie	Prítomnosť vápnika vo vode	Analyzujte pH a upravte ho na 7,2 - 7,6. Raz týždenne pridajte prostriedok proti tvorbe vápnika.
Podráždenie očí a pokožky. Neprijemný zápach	Nesprávne nastavené pH. Prebytok organických zvyškov	Analyzujte pH a upravte ho na 7,2 - 7,6. Vykonajte šokovú chloráciu.

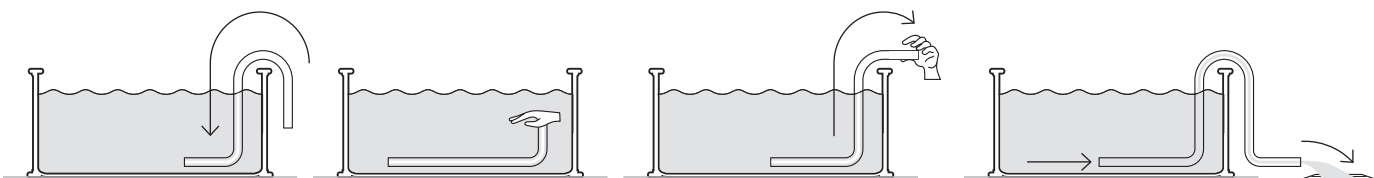
**VYPRÁZDŇOVANIE - SYSTÉM SPOJENÝCH NÁDOB**

# #6

## Príslušenstvo.

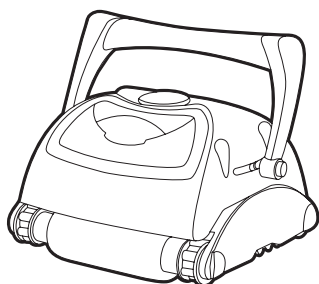

ČISTIČE

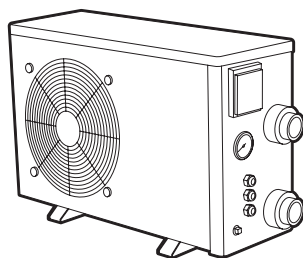

TEPELNÉ ČERPADLÁ

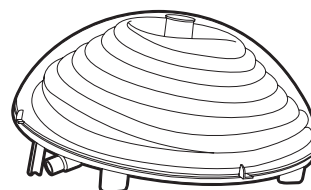

VYKUROVACIE SYSTÉMY



ÚPRAVA VODY

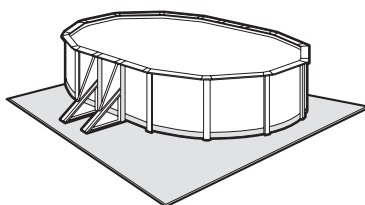

PODLAHOVÉ KRYTINY

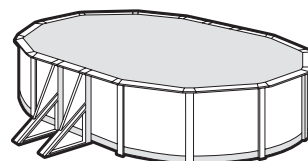

IZOTERMICKÉ KRYTY

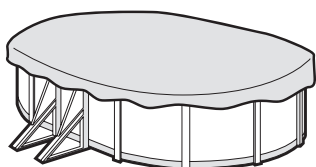

ZIMNÉ KRYTY

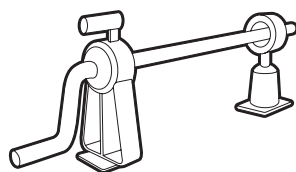

VALCOVÝ KRYT PRE NADZEMNÉ



SOLÁRNE SPRCHY

**DÔLEŽITÉ:** celý sortiment produktov si môžete pozrieť na našej stránke: [www.grepool.com](http://www.grepool.com)





# Záručný list

Uschovajte si svoj návod s dokladom o nákupe (dokladom o platbe) pre akýkoľvek typ reklamácie.

Akékoľvek reklamácie zo záruky by mali byť vykonané online vyhlásením, prostredníctvom webovej stránky [www.service-gre.com](http://www.service-gre.com) spolu s dokladom o nákupe. Na zdôvodnenie nároku vás môžu požiadať o fotografie. Bez predchádzajúceho súhlasu nebudú akceptované žiadne vrátené materiály. Klient bude znášať všetky náklady všetkých vrátení tovaru, (balenie a prepravu).

## PO OVERENÍ A POTVRDENÍ VÝROBNEJ CHYBY

→ Výrobky, ktoré skutočne vykazujú chyby, budú opravené alebo budú vymenené bez nákladov na dopravu.

Záruka je obmedzená na opravu alebo výmenu chybného dielu. Za žiadnych okolností nezahŕňa vyplácanie náhrady škody a ujmy.

## ZÁRUKA SA NEVZŤAHUJE NA NASLEDUJÚCE SITUÁCIE:

- Používanie materiálov, ktoré nie sú v súlade s našimi pokynmi.
- Škody spôsobené nesprávnou manipuláciou alebo inštaláciou, ktorá nie je v súlade s pokynmi.
- Neboli dodržané pokyny pre údržbu.
- Nevhodné alebo nesprávne použitie chemického produktu.



### DÔLEŽITÉ:

Manufacturas Gre vymieňa súčiastky výmenou za iné, ktoré majú byť overené. Ak po overení nie je zistená žiadna anomália alebo disfunkcia, Manufacturas Gre si vyhradzuje právo fakturovať klientovi náklady na dopravu a iné rôzne náklady.

## DĹŽKA ZÁRUKY:

Na bazény Gre sa vzťahuje zákonná 2-ročná záručná doba stanovená zákonom o všeobecnej ochrane spotrebiteľa a používateľa, ktorá sa počíta od dátumu nákupu a podľa rovnakých podmienok. Pripomíname, že na uplatnenie záruky by mal byť predložený doklad o kúpe a/alebo vrátení výrobku. Manufacturas Gre tiež poskytuje dodatočnú 2-ročnú komerčnú záruku na tento model bazéna, to jest celkom 4 roky, výlučne na kovové časti štruktúry bazéna. Táto dodatočná komerčná záruka nebude mať vplyv na práva spotrebiteľa podľa zákonnej záruky.

Nasledujúce položky sú vylúčené z obidvoch záruk:

- PVC vložka, v prípade demontáže a opätovnej montáže bazéna
- Škvryny alebo odfarbenia, ktoré sa môžu objaviť vo vložke v dôsledku jej použitia
- Škody na bazéne spôsobené zlou prípravou terénu, na ktorom sa bazén nachádza
- Poškodenie bazéna spôsobené jeho umiestnením do zeme
- Akékoľvek poškodenie bazéna vyplývajúce z jeho nesprávneho použitia, podľa návodu na obsluhu

Rovnako sú z dodatočnej komerčnej záruky vylúčené všetky plastové diely, to znamená:

- Vložka
- Všetky dekoratívne časti

Aby ste mohli ťažiť zo záruky, váš fond by mal obsahovať tento dokument.

Záruka platí pre bazény predané po 1. januári 2016.

→ **Vložka:** 2 roky na švy a vodotesnosť pri bežných podmienkach použitia. Záruka nezahŕňa: Rozpáranie, roztrhanie, zlomenie, škvryny (spôsobené naliatím ošetrujúcich prípravkov priamo do vody), škvryny spôsobené rastom rias, škvryny súvisiace s rozkladom cudzích telies v kontakte s vložkou, škvryny a vyblednutie vyplývajúce z pôsobenia oxidujúcich produktov, udržiavanie farby a opotrebovanie v dôsledku trenia materiálu o rôzne povrchy. Deformácia vložky, ktorá zostala bez vody 24 hodín (bazén nikdy úplne nevyprázdňujte). Štítko so sériovým číslom vložky, ktorá je na výrobku a na jeho obale, by ste si mali ponechať. Toto číslo a vzor vložky budú potrebné pre prípad reklamácie zo záruky.

→ **Filtračná skupina:** Na čerpadlo sa za normálnych podmienok použitia vzťahuje 2-ročná záruka (elektrická porucha). Záruka sa nevzťahuje na rozbitie dielov (základňa čerpadla/piesková usadenina, kryt predfiltra, viacsmerý sifón...), opotrebovanie z dôvodu zlého spojenia, používanie čerpadla bez vody, opotrebovanie v dôsledku oderu alebo korózie (skupina filtrov by mala byť umiestnená v chlade a suchu, chránená pred striekajúcou vodou).

→ **Ďalšie komponenty:** 2 roky.

## V ZÁRUKU NIE JE ZAHRNUTÉ:

- Zárezy vo vložke
- Montáž a pripojenie filtra
- Montáž
- Naplnenie vodou
- Inštalácia hrán
- Zimovanie
- Údržba

## POPREDAJNÝ SERVIS BEZ ZÁRUKY:

Záruka platí vo všetkých krajinách EÚ, Spojenom kráľovstve a Švajčiarsku. Spoločnosť GRE poskytuje kupujúcemu dodatočne k záručným právam predávajúceho, ktoré zodpovedajú zákonom a bez ich obmedzenia - dodatočné právo podľa podmienok nasledujúcich povinností zaručených pre nové výrobky.

→ V prípade problémov nás kontaktujte:  
[www.grepool.com/en/after-sales](http://www.grepool.com/en/after-sales)





**MANUFACTURAS GRE S.A.**

Aritz Bidea, 57 BELAKO INDUSTRIALDEA,  
APARTADO 69, 48.100 - MUNGUIA (VIZCAYA) ESPAÑA.  
Telf.: (34) 94 674 11 16 · Fax: (34) 94 674 17 08

e-mail: [gre@gre.es](mailto:gre@gre.es)  
[www.grepool.com](http://www.grepool.com)

Nº GUARANTIE

--

We reserve the right to change all or part of  
the articles or contents of this document,  
without prior notice